



GPO PR100

USER MANUAL



V2 | JUNE 2018

CONTENT

English	5
German	19
French	33
Dutch	47
Spanish	61

Important safety instructions

- Follow all instructions.
- Refer all servicing to qualified service personnel.
- Do not expose the unit to dripping or splashing and make sure that no objects filled with liquids, such as vases, are placed on it.
- Heat – The appliance should be put away from heat sources such as radiators, heat registers, stoves or other appliances (including amplifiers) that produce heat.
- Class I appliances must be connected to the mains socket outlet with a protective-earth connection.
- The mains plug connects the device and should remain operable during use.
- To disconnect the unit from the mains, the plug should be fully disconnected from the mains socket outlet. The mains plug should not be obstructed and should be easily accessible during use.
- When a power indicator light is on, it indicates the unit is connected to the mains supply. When the light is off, it indicates the unit is fully disconnected from the mains supply.
- Contact manufacturer if the unit is subject to damage or exhibits a decline in performance.

What's in the box

Check and identify the contents of your package:

- Turntable PR100.
- 45 RMP Adaptor (packed in plastic bag) 1 pc.
- Instruction Manual.
- RCA cable (to connect with main unit) 1 pc.
- AC adaptor (100V ~ 240V, 50/60 HZ)
for turntable only to connect with main unit 1 pc.

Turntable Function keys

- | | |
|------------------------------------|------------------------------|
| 1. Hinge & Transparent Cover | 10. Start / Stop |
| 2. Turntable | 11. Pitch adjustment |
| 3. Counterweight | 12. Power indicator |
| 4. Counterweight indicator | 13. Bluetooth On / Standby |
| 5. Anti-skating Control | 14. Stylus Cartridge |
| 6. Cue lever (Tone arm lift lever) | 15. Line Out jacks |
| 7. Tone arm holder | 16. Phono EQ / Thru on |
| 8. Speed Selector (33 / 45 rpm) | 17. AC adaptor jack (DC 12V) |
| 9. Tone Arm | 18. Power on |

45 RPM adaptor is packed with manual in separate plastic bag.

Place the 45 RPM adapter over the central spindle when playing 45-RPM record.

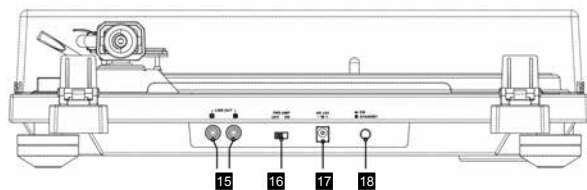
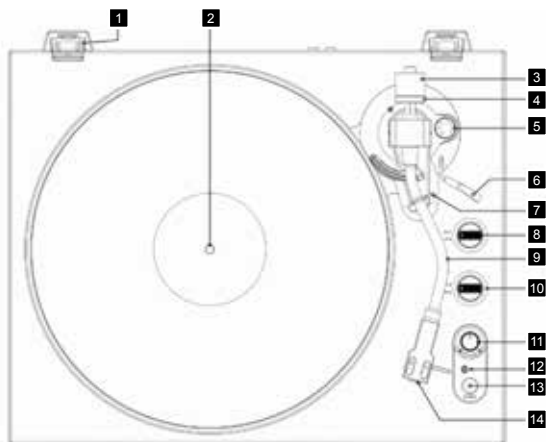

Connection

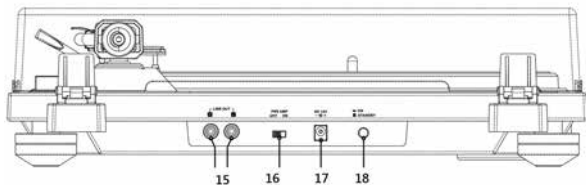

- Use the provided RCA cable to connect the phono line out jack (15) & match Red (R) & White (L) with main unit (amplifier) line in jack.
- Connect the supplied AC adaptor to the DC 12V jack (17) & plug in the power supply.

Precautions

- Ensure all connections are correct before plugging the unit into power supply.
- Please read & follow the instruction carefully before connecting.
- Be sure to connect the AC adaptor at the correct voltage (AC 100V ~ 240 Hz, 50/60 Hz), Only use the own package provided.
- Wrong voltage could cause fire, short circuit or electric shock.

SPEAKER

Connect a pair of speakers with the unit via the SPEAKER output R, L jack (24) in rear panel of MAIN UNIT (Amplifier).

TURNTABLE

INSTALL THE TURNTABLE

1. Unpack your GPO PR100 and remove the platter from its cardboard box.
2. Ensure that the elastic band around the interior rim of the platter is not twisted and that it is flush with the platter's base.



3. Unpack the base unit and place it on a flat, stable surface.
4. Holding the platter with the flat side down, place a finger through one of the larger holes and stretch the elastic band around this finger (see image below left).
5. Holding the platter with the flat side up, place a finger through the same hole and stretch the elastic band around this finger. This will help you attach it to the drive shaft. Hold the band securely with your finger and thumb (see image below right).



6. Gently lower the platter onto the central spindle of the base unit, ensuring that the elastic band is stretched over the drive shaft.

7. Gently release the elastic band and remove your finger from the hole. The band should now be securely attached to the drive shaft.

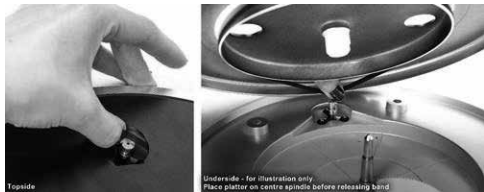

8. Remove the ties securing the tone arm.
9. Attach the counterweight to the tone arm. This counterweight can be tightened or loosened to adjust the pressure on the stylus.
10. Plug the supplied AC adaptor into the base unit and into a wall socket.
11. Use the provided RCA cable to connect the base unit to the amplifiers.
12. Place a vinyl record onto the turntable and adjust the counterweight so that the stylus applies the correct amount of pressure.
13. Turn the unit on using the Power On/Standby button.
14. Select PHONO and the correct record speed.
15. Turn the Start/Stop selector to Start.
16. Release the tone arm holder, lift using the lever and move it to your preferred location on the vinyl.
17. Gently lower the tone arm to begin playback.
17. If the turntable does not spin, ensure that the elastic band is correctly attached to the drive shaft as shown in the image above.

PREPARING THE TURNTABLE PLAYER

1. Adjust anti-skating dial to zero.
2. Rotate tone arm counterweight fully in an anti-clockwise direction to prevent skating.



POWER SOURCE

This unit is designed to operate on a normal AC 100V ~ 240V, 50/60 Hz household power supply. Do not attempt to operate the system using other power sources. This may result in damage to the unit and void your warranty.

LISTENING TO RECORDS

1. Ensure the unit is placed on a flat surface.
2. Carefully open the turntable lid.
3. Press On/Standby button on rear panel of turntable to operate.
The Bluetooth light flashes on bottom right corner of turntable.
4. Select PHONO / EQ THRU 'On' (16) on rear of unit.
5. Place a record on turntable over the central spindle (Place the 45 RPM adapter over the central spindle when playing 45-RPM vinyl).
6. Set the Speed Selector to 33 or 45 RPM according to the record.
7. Turn START / STOP switch to START (10).
8. Release the tone arm holder & remove the protective cap from the stylus.
9. Lift the tone arm from its rest with the tone arm lift lever (6).
10. Gently lower the tone arm to the beginning of the record, or to the start of a particular track.

Note – When the vinyl finishes the tone arm will automatically lift from the vinyl and return to the tone arm rest. Lock the holder.

TO FINISH

11. Turn START / STOP switch to STOP (10).
12. Replace the protective cap on the stylus.
13. Carefully close the turntable lid.

BLUETOOTH PAIRING : TRANSMITTER

The PR 100 includes a Bluetooth Transmitter enabling transmission of sound from the PR100 to other Bluetooth speakers.

1. Before Pairing, switch on the Bluetooth receiver on the external speaker and ensure its open for pairing.
2. Press Bluetooth button on PR 100 unit (13) and hold for two seconds.
3. Bluetooth Power Indicator Light (12) will flash rapidly when attempting to Pair.
4. This light (12) will light constant when the PR 100 unit is paired successfully with the external speaker.
5. Press Bluetooth button (13) to exit.

PHONO

Select PHONO / EQ THRU ON (16) on rear of unit when amplifier has no Phono inputs.

PITCH ADJUSTMENT

The PITCH ADJUST function (11) enables fine adjustment of the vinyl playing speed once the correct RPM (33/45) is chosen.

Turn the Pitch Adjust Control to carefully increase or decrease the speed of the turntable as required.

CARE FOR STYLUS

Please handle the stylus with care to avoid damage to the vinyl and to maintain the sound quality.

SPECIFICATIONS

Power supply: AC 100 ~ 240V 50/60Hz.

Wichtige Sicherheitshinweise

- Halten Sie alle Anweisungen ein.
- Ein Geräteservice darf nur von befugten Personen vorgenommen werden.
- Schützen Sie das Gerät vor Tropf- und Spritzwasser. Mit Wasser gefüllte Gegenstände, etwa Vasen, dürfen nicht auf das Gerät gestellt werden.
- Wärme – Stellen Sie das Gerät nicht in der Nähe von Wärmequellen wie Heizkörpern, Heizregistern, Öfen oder anderen wärmeerzeugenden Geräten (einschließlich Verstärkern) auf.
- Geräte der Schutzklasse I müssen über einen Schutzleiteranschluss an die Netzsteckdose angeschlossen werden.
- Der Anschluss erfolgt über einen Netzstecker, den man während des Betriebs jederzeit ziehen können muss.
- Um das Gerät vom Stromnetz zu trennen, muss der Stecker ganz aus der Netzsteckdose gezogen werden. Der Netzstecker darf nicht verdeckt werden; er muss während des Betriebs leicht erreichbar sein.
- Wenn das Gerät mit dem Stromnetz verbunden ist, leuchtet die Netzanzeige auf. Leuchtet die Netzanzeige nicht, bedeutet dies, dass das Gerät vollständig vom Netz getrennt wurde.
- Wenden Sie sich an den Hersteller, wenn das Gerät beschädigt oder nicht voll leistungsfähig ist.

Lieferumfang

Prüfen Sie den Inhalt der Packung:

- Plattenspieler PR100.
- Adapter für 45 U/min (in Plastikbeutel verpackt) 1 St.
- Bedienungsanleitung.
- Cinch-Kabel (für Anschluss an Anlage), 1 St.
- Wechselstromadapter (100 V ~ 240 V, 50/60 Hz) für Plattenspieler.

Plattenspieler Funktionstasten

1. Scharnier & transparente Abdeckung
2. Plattenteller
3. Gegengewicht
4. Gegengewichtsanzeige
5. Anti-Skating-Einrichtung
6. Tonarmlift-Hebel
7. Tonarmhalterung
8. Geschwindigkeitsregler (33 / 45 Umdrehungen)
9. Tonarm
10. Start / Stopp
11. Tonhöhenregelung
12. Netzanzeige
13. Bluetooth ein / Standby
14. Tonabnehmer und Nadel
15. Line-Out-Buchsen
16. Phono EQ / Thru on (Schalter für Phono-Vorstufe)
17. Wechselstromadapter -Buchse (Gleichstrom 12 V)
18. Einschalter

Der Adapter für 45 U/min befindet sich mit der Bedienungsanleitung in einem eigenen Plastikbeutel.

Legen sie den Drehzahladapter über die Mittelspindel, wenn Sie Platten mit 45 U/min abspielen

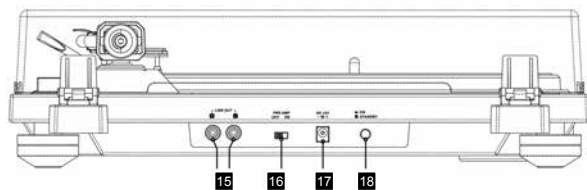
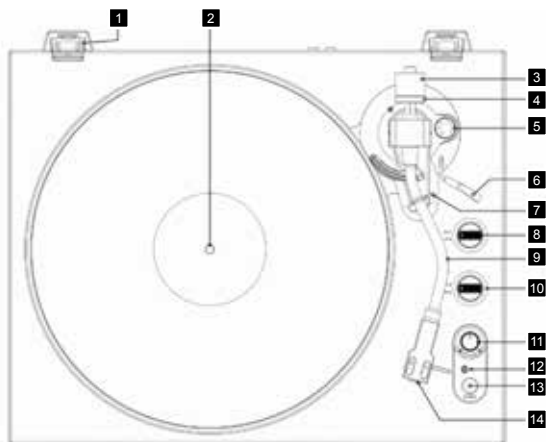

Anschließen

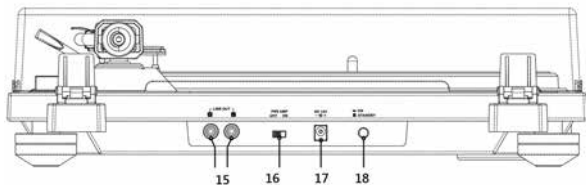

- Verbinden Sie mit dem mitgelieferten Cinch-Kabel die Phono-Line-Out-Buchse (15) und schließen Sie Rot (R) und Weiß (L) an die Line-in-Buchse an der Anlage (dem Verstärker) an.
- Schließen Sie den mitgelieferten Wechselstromadapter an die 12-V-Gleichstrombuchse (17) und an eine Wandsteckdose an.

Vorsichtsmaßnahmen

- Prüfen Sie alle Anschlüsse, bevor Sie das Gerät an das Stromnetz anschließen.
- Bitte lesen und befolgen Sie die Anweisungen sorgfältig, bevor Sie den Stromanschluss herstellen.
- Schließen Sie den Wechselstromadapter nur an geeignete Spannung (100 ~ 240 V Wechselstrom, 50/60 Hz) an. Verwenden Sie nur den mitgelieferten Wechselstromadapter.
- Bei falscher Spannung besteht Feuer-, Kurzschlussgefahr und die Gefahr eines elektrischen Schlags.

LAUTSPRECHER

Schließen Sie über die Lautsprecherbuchsen R, L (15) an der Rückseite der ANLAGE (Verstärker) zwei Lautsprecher an.

PLATTENSPIELER

MONTIEREN DES PLATTENSPIELERS

1. Nehmen Sie den GPO PR100 aus der Verpackung und entfernen Sie den Karton vom Plattenteller.
2. Achten Sie darauf, dass das Gummiband am inneren Rand des Plattentellers nicht verdreht ist und dass es an der Unterseite bündig mit dem Plattenteller abschließt.
3. Nehmen Sie den Sockel aus der Verpackung und stellen Sie ihn auf eine ebene, stabile Fläche.
4. Halten Sie den Teller mit der flachen Seite nach unten und führen Sie einen Finger durch eines der größeren Löcher; dehnen Sie das Gummiband mit diesem Finger (siehe Bild unten links).
5. Nun halten Sie den Teller mit der flachen Seite nach oben, führen einen Finger durch dasselbe Loch und dehnen das Gummiband mit diesem Finger. So können Sie es leichter an der Antriebswelle befestigen. Halten Sie das Band fest mit Ihrem Finger und Daumen (siehe Bild unten rechts).
6. Senken Sie den Teller vorsichtig auf die Mittelspindel des Sockels, so dass das Gummiband über die Antriebswelle gespannt wird.
7. Lassen Sie das Gummiband vorsichtig los und nehmen Sie den Finger aus dem Loch. Das Band sollte nun an der Antriebswelle befestigt sein.
8. Lösen Sie die Befestigung des Tonarms.
9. Bringen Sie das Gegengewicht am Tonarm an. Dieses Gegengewicht kann mehr oder weniger fest angezogen werden, um die Auflagekraft der Nadel einzustellen.

10. Schließen Sie den mitgelieferten Wechselstromadapter am Sockel und an der Steckdose an.
11. Verbinden Sie den Sockel mittels des mitgelieferten Cinch-Kabels mit den Verstärkern.
12. Legen Sie eine Schallplatte auf den Plattenteller und balancieren Sie den Tonarm mittels Gegengewicht aus, bis die Auflagekraft der Nadel korrekt ist.
13. Schalten Sie das Gerät über die Taste „Power On/Standby“ ein.
14. Wählen Sie PHONO EQ und die entsprechende Drehgeschwindigkeit.
15. Starten Sie die Wiedergabe, indem Sie den „Start/Stop“-Schalter auf „Start“ drehen.
16. Öffnen Sie die Tonarmhalterung, heben Sie den Tonarm mit dem Hebel an und führen Sie ihn an die gewünschte Position über der Schallplatte.
17. Senken Sie den Tonarm vorsichtig ab, um die Wiedergabe zu starten.
17. Wenn sich der Plattenteller nicht dreht, prüfen Sie, ob das Gummiband korrekt an der Antriebswelle befestigt ist, wie in der Abbildung oben gezeigt.

STROMVERSORGUNG

Dieses Gerät ist auf den Betrieb am normalen Hausstromnetz mit 100 ~ 240 V Wechselstrom, 50/60 Hz ausgelegt. Versuchen Sie nicht, das System mit anderen Stromquellen zu betreiben. Das kann zu Schäden am Gerät und zum Erlöschen der Garantie führen.

PLATTEN ANHÖREN

1. Achten Sie darauf, dass das Gerät auf einer ebenen Fläche steht.
2. Öffnen Sie vorsichtig die Abdeckhaube.
3. Drücken Sie die Taste „On/Standby“ an der Rückseite des Plattenspielers zum Einschalten. In der rechten unteren Ecke des Plattenspielers blinkt die Bluetooth-Leuchte.
4. Stellen Sie „PHONO / EQ THRU“ (16) an der Rückseite des Geräts auf „On“ um die Phono-Vorstufe einzuschalten.
5. Legen Sie eine Schallplatte auf den Plattenteller, über die Mittelspindel (setzen Sie den Drehzahladapter über die Mittelspindel, wenn Sie Platten mit 45 U/min abspielen).
6. Stellen Sie die Drehzahl je nach Schallplatte auf 33 oder 45 U/min ein.
7. Drehen Sie den „START/ STOPP“-Schalter (10) für den Beginn der Wiedergabe auf „START“.
8. Öffnen Sie die Tonarmhalterung und entfernen Sie die Schutzkappe von der Nadel.
9. Heben Sie den Tonarm mit dem Tonarmlift-Hebel (6) aus der Ruheposition.
10. Bringen Sie den Tonarm vorsichtig an den Anfang der Schallplatte oder an den Beginn eines bestimmten Stücks.

Hinweis – Wenn die Schallplatte fertig abgespielt ist, wird der Tonarm automatisch angehoben und in die Ruheposition auf der Halterung zurückgeführt. Halterung schließen.

WIEDERGABE BEENDEN

11. Drehen Sie den „START / STOPP“-Schalter (10) zum Beenden der Wiedergabe auf „STOPP“.
12. Setzen Sie die Schutzkappe wieder auf die Nadel.
13. Schließen Sie vorsichtig die Abdeckhaube.

BLUETOOTH-KOPPLUNG: SENDER

Im PR 100 ist ein Bluetooth-Sender integriert. So kann der Ton des PR 100 an externe Bluetooth-Lautsprecher übertragen werden.

1. Schalten Sie vor dem Koppeln den Bluetooth-Empfänger am externen Lautsprecher ein; er muss für die Kopplung bereit sein.
2. Halten Sie den Bluetooth-Knopf (13) am PR 100 zwei Sekunden lang gedrückt.
3. Die Bluetooth-Kontrollleuchte (12) blinkt während des Koppelns rasch.
4. Nach erfolgreicher Kopplung des PR 100 mit dem externen Lautsprecher leuchtet diese Kontrollleuchte (12) dauernd.
5. Beenden Sie den Bluetooth-Modus durch Drücken des Bluetooth-Knopfes (13).

PHONO

Stellen Sie „PHONO / EQ THRU“ (16) an der Rückseite des Geräts auf „On“, um die Phono-Vorstufe einzuschalten, wenn der Verstärker keinen Phonoeingang hat.

TONHÖHENREGELUNG

Die Funktion „PITCH ADJUST“ (11) ermöglicht die Feineinstellung der Abspielgeschwindigkeit und somit der Tonhöhe, sobald die korrekte Drehzahl (33/45) gewählt wurde.

Erhöhen oder reduzieren Sie die Geschwindigkeit des Drehtellers jeweils durch vorsichtiges Drehen des Reglers.

NADEL

Bitte gehen Sie vorsichtig mit der Nadel um, damit es zu keiner Beschädigung der Schallplatten kommt und die Tonqualität erhalten bleibt.

TECHNISCHE DATEN

Stromversorgung: 100 ~ 240 V Wechselstrom, 50/60 Hz.

Instructions de sécurité importantes

- Lire ces instructions.
- Stocker ces instructions.
- Suivez tous les avertissements.
- Suivre toutes les instructions.
- Consultez un technicien qualifié uniquement.
- Ne pas exposer l'appareil à des gouttes ou des éclaboussures et s'assurer qu'aucun objet rempli de liquide tel que des vases sont mis sur elle.
- Chaleur - Le produit doit être retiré de sources de chaleur telles que des radiateurs, registres, appareils de chauffage ou autres appareils (y compris les amplificateurs) produisant de la chaleur.
- Les dispositifs de la classe I doit être branché dans une prise murale avec une connexion à la masse.
- La fiche s'allumer l'appareil et doit rester en service.
- Pour déconnecter l'appareil de la prise murale, débrancher le cordon d'alimentation de la prise murale. La prise ne doivent pas être obstruées et doivent être facilement accessibles lors de l'utilisation.
- Lorsque le voyant d'alimentation est allumé, il indique que l'appareil est connecté à la tension de secteur. Quand la lumière s'éteint, il indique que l'unité a été complètement déconnecté de l'alimentation secteur.

- L'appareil doit être réparé par un technicien qualifié lorsque :
 - Le cordon d'alimentation est endommagé
 - Les objets sont exposés à la pluie.
 - L'appareil ne semble pas fonctionner normalement ou a un changement de rendement claires.
 - L'appareil est tombé ou le boîtier est endommagé.

Contenu de la boîte

Vérifier et identifier le contenu du colis :

- PR100 tourne-disques
- 45 RMP Adaptateur (emballés dans un sac plastique) 1 pc
- Manuel d'instruction
- Câble RCA (pour se connecter à l'unité principale 1 pc
- Adaptateur secteur (100V ~ 240V, 50/60 Hz) Pour que la tourne-disques pour se connecter à l'unité principale 1 pc

Les touches de fonction de la tourne-disques

- | | |
|---|-------------------------------|
| 1. & Charnière couvercle transparent | 10. Démarrer / Arrêter |
| 2. Couronne | 11. Réglage de tonalité |
| 3. Contrepoids | 12. Indicateur de puissance |
| 4. Indicateur de contrepoids | 13. Marche / Veille Bluetooth |
| 5. Contrôle anti-patinage | 14. Cartouche Stylus |
| 6. Cue le levier (bras de levier) | 15. Sortie jack |
| 7. Le support de ton | 16. EQ /Phono Thru sur |
| 8. Sélecteur de vitesse (33 / 45 tr/min | 17. Prise d'adaptateur CA |
| 9. Bras de | (DC 12V) |
| | 18. Sur l'alimentation |

45 tr/min adaptateur est livré avec manuel en sac plastique séparé

Mettre l' adaptateur 45 tours sur le fuseau central lors de la lecture de 45-tours)

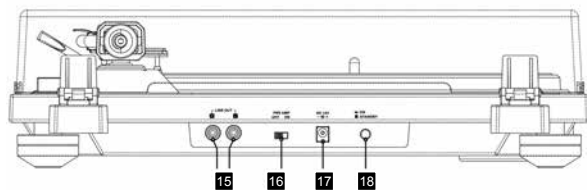
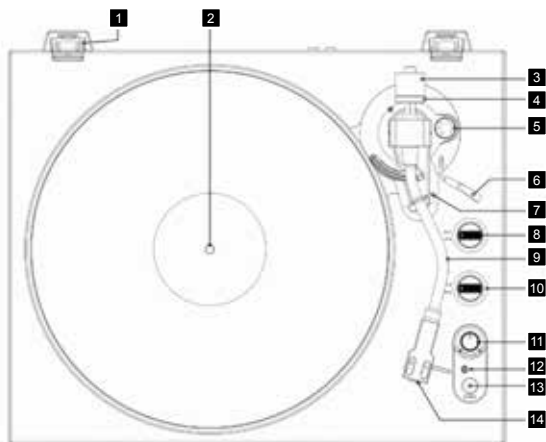

La liaison

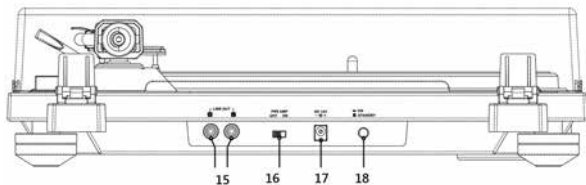

- Utilisez le câble RCA fourni pour connecter la prise de sortie ligne RCA (15) & match rouge (R) et blanc (L) à l'unité principale (amplificateur) Prise line in.
- Après avoir terminé toutes les connexions, reliez l'adaptateur secteur à la prise 12 V CC (17) et branchez le bloc d'alimentation

Précautions

- Assurez-vous que toutes les connexions ont été faites avant de brancher l'unité à l'alimentation.
- Veuillez lire et suivre les instructions attentivement avant de connecter
- Assurez-vous de brancher l'adaptateur à la bonne tension (AC 100V ~ 240 Hz, 50/60 Hz), utilisez seulement le propre paquet fourni.
- Une tension incorrecte pourrait provoquer un incendie, court-circuit ou un choc électrique.

Haut-parleur

Connecter une paire de haut-parleurs avec l'appareil via la sortie des enceintes R, L jack (24) dans le panneau arrière de l'unité principale (amplificateur)

Tourne-disques

Installer le plateau tournant

1. Mettre la plaque sur une surface plate
2. Mettre la couronne avec le centre de l'axe dans le straight et poser la couronne sur la plaque de base.
3. Tirez la bande élastique autour de la plaque arrière à travers l' orifice avec un doigt et qu' il boucle autour de la poulie du moteur
 - Ne laissez pas le caoutchouc tordu
 - Tournez à gauche et à droite le plateau tournant plusieurs fois pour vérifier le bon fonctionnement en caoutchouc et bien installé.
4. Mettre le tapis en caoutchouc sur la base de la tourne-disques.

La préparation de la tourne-disques

Pour équilibrer le ton bras et régler la pression du stylet

- 1) Ouvrez le capot de la tourne-disques
- 2) Définir l'anti-patinage comparateur à zéro
- 3) Relâcher le bras porteur
- 4) Soulevez le bras de levier de levage et tourner le bras à gauche doucement.
- 5) Tourner & régler le contrepoids pour faire le bras de ton niveau. Retirez le capuchon du stylet avant ajustement et veillez à ne pas laisser le stylet touch l'unité
- 6) Retourner le bras à la position d'origine et le verrouiller.
- 7) Tourner & régler la bague de pression du stylet pour laisser la ligne centrale s'aligner sur 0. (Ne pas laisser le contrepoids de tour)

- 8) Tourner & régler le contrepoids pour laisser l'échelle anneau correspondent à la pression du stylet de la cartouche. La pression du stylet de la cartouche est de 2,0 g. Ensuite, tournez le contrepoids à l'échelle 2.0
- 9) Régler l'anti-patinage cadran : réglez-le à 2 et réglez-le tout en jouant à l'enregistrement est la position où les gauchers et les volumes sont équilibrés.

SOURCE ELECTRICITE

Cet appareil est conçu pour fonctionner sur un 100AC normal V ~ 240V, 50/60 Hz alimentation des ménages. N'essayez pas de faire fonctionner le système à l'aide d'autres sources électricité. Cela peut entraîner des dommages à l'appareil et annuler la garantie.

À ÉCOUTER DES DISQUES

- 1) Assurez-vous de placer l'appareil sur une surface plane.
- 2) La mise sous tension/veille sur du vrai bord de platine. Voyant lumineux bleu clignote sur l'angle inférieur droit de tourne-disques.
- 3) Allumez l'unité principale (amplificateur) et sélectionnez la fonction à RCA
- 4) Placez un document sur la plaque sur le fuseau central (Placer l'adaptateur 45 tours sur le fuseau central lors de la lecture de 45-tours)
- 5) Réglez le sélecteur de vitesse à 33 ou 45 tr/min en fonction de l'enregistrement.
- 6) Tour(10). Plaque de la tourne-disques se déplace et pivotants sur l'enregistrement automatiquement.
- 7) Relâcher le bras de support et retirez le capuchon de protection constituent le stylet
- 8) Lever le bras avec bras de levier de levage (6).
- 9) Déplacer le bras au début de l'enregistrement, ou le début d'une piste donnée.
- 10) Abaisser lentement le bras sur l'enregistrement avec le bras de levier de levage (6) pour commencer à jouer.
- 11) Lorsque l'enregistrement se termine le bras de levage automatiquement à partir de l'enregistrement et revenir au bras porteur d'arrêter manuellement, lever le bras du bras de levier de levage (6)et le retourner au bras de support. Verrouiller le support.
- 12) Tour pour arrêter (10)lorsque la lecture est terminée.
- 13) Remplacer le bouchon de protection sur le stylet quand pas en usage.
- 14) Fermer légèrement le capot de la tourne-disques.

Démarrage / arrêt automatique

(sélecteur de fonction du bras de retour)

Tourner pour démarrer. La tourne-disques se déplace et pivotants sur l'enregistrement automatiquement. Il y a retour automatique fonction bras après la fin de l'enregistrement. Une fois le bras de renvoie, la tourne-disques s'arrête.

TRANSMITTER : COUPLAGE BLUETOOTH

Émetteur

En tant que transmetteur Bluetooth, l'unité principale peut être connecté à l'unité principale ou d'autres récepteurs BT

Avant le jumelage, veuillez mettre le récepteur Bluetooth et faire entrer le mode d'appariement

- Activer le bouton 13 BT paire pour 2 secondes pour la transmission de fonctionner sur platine.
- Voyant d'alimentation clignote lorsque l'émetteur passe en mode de liaison ;
- L'émetteur va rechercher automatiquement le récepteur Bluetooth et terminer la liaison ;
- Unité principale / récepteur Bluetooth indique le nom d'appariement PR100
- Pour quitter la fonction Bluetooth, appuyez de  nouveau.

EQ PHONO / THRU SUR

EQ SUR

Tournez sur EQ /THRU sur le panneau réel n'a pas d'amplificateur lorsqu'entrées phono. Lorsque la couronne d'PR-100 a été en utilisant les entrées phono, définir la fonction

THRU

Le signal de sortie de la cartouche est directement par le biais des prises de sortie audio (L/R). Tourner à THRU sur lors de la connexion à l'équipement qui a entrées phono.

Réglage de tonalité

Ajuster la hauteur vous permet de régler la vitesse de lecture de l'enregistrement une fois la vitesse correcte (33/45) est choisi. Tournez la commande de réglage de hauteur (11) à légèrement augmenter ou diminuer la vitesse de la tourne-disques si nécessaire.

Soins pour stylet

- Notice stylet est précieux et fragile, veuillez manipuler avec prudence et éviter de plier ou d'endommager l'extrémité. Une fois qu'il est endommagé, il peut être incapable de suivre la gorge audio précisément & peut sauter la gorge. Ces conduit à un dysfonctionnement. Enregistrement serait endommagé.
- Une fois que le stylet est sale, utilisez un nettoyeur pour le stylet ou d'un produit similaire pour le nettoyer.
- Ne pas frotter ou essuyer le stylet / astuce fort avec d'autres produits chimiques. Stylet sera endommagé.

Spécifications techniques

Alimentation : AC 100 ~ 240V 50/60Hz



MILIEUBESCHERMING

Gooi dit product niet weg bij het huishoudafval aan het einde van de levensduur ervan. Breng het product terug naar een inzamelingspunt voor hergebruik van elektrische en elektronische apparatuur. Dit wordt aangegeven door dit symbool op het product, in de gebruiksaanwijzing of op de verpakking.

De materialen zijn herbruikbaar volgens de markeringen. Door materiaal te recyclen of oude apparaten op een andere manier te hergebruiken draagt u bij aan het bescherming van ons milieu.

Neem a.u.b. contact op met uw gemeente voor informatie over inzamelingspunten.

Belangrijke veiligheids instructies

- Gebruik het apparaat alleen binnenshuis in een droge omgeving.
- Bescherm het apparaat tegen vocht.
- Open het apparaat niet. **ELEKTRISCHE SCHOKGEVAAR!**
Laat opening en reparatie over aan gekwalificeerd onderhoudspersoneel.
- Sluit dit apparaat alleen aan op een goed geïnstalleerd en geaard stopcontact. Zorg ervoor dat de netspanning overeenkomt met het de specificaties op het etiket.
- Zorg ervoor dat het elektriciteitssnoer droog blijft tijdens gebruik. Zorg ervoor dat het elektriciteitssnoer niet afgeknepen of op een andere manier beschadigd wordt.
- Beschadigde snoeren of stekkers moeten meteen vervangen worden door geautoriseerd onderhoudspersoneel.
- In geval van bliksem moet de stekker onmiddellijk uit het stopcontact getrokken worden.
- Wanneer kinderen het apparaat gebruiken, moeten de ouders toezicht houden.
- Reinig het apparaat alleen met een droge doek. Gebruik **GEEN** **SCHOONMAAKMIDDELEN** of **SCHUURSPONSJES!**
- Stel het apparaat niet bloot aan direct zonlicht of andere hittebronnen.
- Installeer het apparaat op een plaats met voldoende ventilatie, om oververhitting te voorkomen.
- Dek de ventilatieopeningen niet af!
- Installeer het apparaat op een veilige en vibratie-vrije plaats.
- Installeer het apparaat zo ver mogelijk uit de buurt van computers en magnetrons; anders kan de radio-ontvangst gestoord worden.

- Open de behuizing niet en probeer het apparaat niet te repareren. Dit is gevaarlijk en doet uw garantie vervallen. Reparaties mogen alleen uitgevoerd worden door geautoriseerd onderhoudspersoneel.
- Indien er een indicatie lampje oplicht op het apparaat, betekent dit dat het apparaat is aangesloten op de netspanning, als het indicatie lampje uit is, is het apparaat volledig ontkoppelt van de netspanning.
- Trek de stekker volledig uit het stopcontact, indien U het apparaat volledig van de hoofdspanning wil ontkoppelen.

Neem contact op met de leverancier indien het apparaat niet meer goed functioneert.

Waarschuwingen

Zorg ervoor dat alle aansluitingen correct tot stand zijn gebracht voordat u het apparaat van netspanning voorziet.

Lees eerst de gebruikershandleiding goed door voordat u de aansluitingen tot stand brengt.

Sluit de adapter aan op een stroomnetwerk met de juiste spanning (220 Volt), gebruik hiervoor enkel de meegeleverde adapter

Verkeerde netspanning kan brand, kortsluiting of een elektrische schok veroorzaken.

Inhoud verpakking

- 1 x Platenspeler PR100.
- 1 x 45 toeren adapter (in de plastic zak)
- 1 x gebruikers handleiding (in de plastic zak).
- 1 x RCA aansluit kabel, voor aansluiten platenspeler op een versterker
- 1 x AC adapter (100V~240V,50/60 HZ)
- 1 X Contra gewicht

Draaitafel functietoetsen

1. Scharnier en doorzichtig stofkap
2. Draaitafel
3. Contragewicht
4. Contra gewicht indicator
5. Anti skating indicator
6. Lift voor arm platenspeler
7. Houder voor arm platenspeler
8. Schakelaar toerental
9. Arm platenspeler
10. Schakelaar start / stop knop
11. Pitch control
12. Indicatie lampje spanning
13. Indicatie lampje bluetooth aan
14. Element met naald
15. Audio uitgang
16. Phono EQ/Thru schakelaar
17. AC aansluiting (DC12V)
18. Aan / uit schakelaar

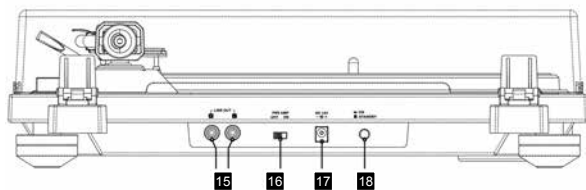
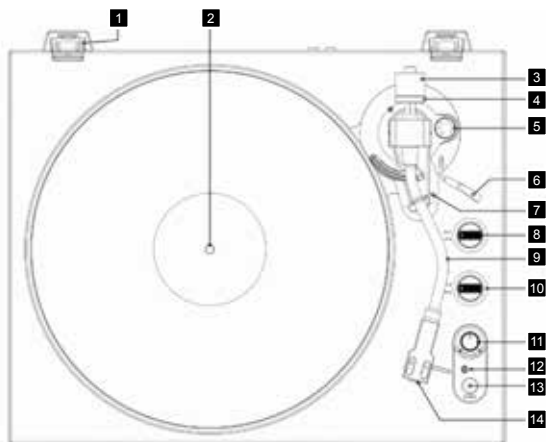

Aansluitingen

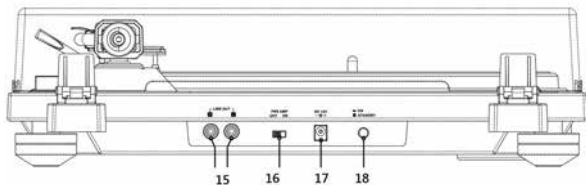

- Gebruik het meegeleverde RCA kabeltje om de platenspeler audio uitgang (15) te verbinden met de versterker via de versterker audio ingang
- Let op dat de kleuren van de stekkers overeenkomen met de kleuren van de aansluitingen op het apparaat (rood met rood / wit met wit).
- Sluit de meegeleverde adapter aan op de AC aansluiting (17), en steek de stekker in het stopcontact.

Luidspreker aansluiting

Indien u de platenspeler op een versterker wilt aansluiten (bijvoorbeeld de GPO PR200 kunt u extra luidsprekers aansluiten via de luidspreker uitgang (24) op de versterker.

DRAAITAFEL

Installatie van de platenspeler

1. Haal de GPO PR100 uit de verpakking, zet deze op een vlakke ondergrond, en haal vervolgens het draaiplateau draaitafel uit de kartonnen doos.
2. Zorg ervoor dat de elastieken aandrijfriem rond de binnenring zit en dat deze niet gedraaid is.



3. Houdt het draaiplateau met de vlakke kant naar beneden, en steek een vinger door een van de grotere gaten van het draaiplateau en rek de aandrijfriem een beetje uit zodat u uw vinger tussen de aandrijfriem en de binnenring van de draaiplateau kan steken.
4. Keer het draaiplateau met de vlakke zijde naar boven terwijl uw vinger nog steeds de aandrijfriem op zijn plaats houdt. Plaats een vinger door de zelfde opening van de andere zijde en houdt de aandrijfriem op zijn plaats, (zie foto hier beneden)



5. Plaats het draaiplateau voorzichtig over de as van de PR100 platenspeler en rek de aandrijfriem uit over de as van het aandrijf motortje (zie foto links beneden)

6. Laat de aandrijfriem voorzichtig los en trek uw vinger terug uit de opening, de aandrijfriem zal nu over de aandrijfjas lopen, draai het draaiplateau verschillende omwentelingen naar rechts en links om ervoor te zorgen dat de aandrijfriem zonder weerstand over de aandrijfjas van het motortje loopt.

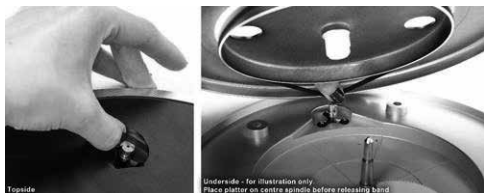

- 7 Verwijder het ijzerdraadje waarmee de arm van de platenspeler vastgezet is.
8. Bevestig het contragewicht aan de achterzijde van de arm van de platenspeler. U kunt dit contragewicht gebruiken om de naalddruk aan te passen door het in of uit te draaien.
9. Sluit de meegeleverde adapter aan op het apparaat en de netspanning zoals beschreven in de gebruikershandleiding.
10. Gebruik de bijgeleverde RCA kabel om de GPO PR100 platenspeler op de versterker aan te sluiten
11. Plaats een langspeelplaat op de draaitafel, en verstel het contragewicht zodat de juiste naalddruk wordt bereikt.
12. Schakel het apparaat in via de aan / uit schakelaar (18)
13. Als de platenspeler is aangesloten op een versterker selecteert u op de knop Phono en op de platenspeler de correcte snelheid (33/45 toeren) (8)
14. Draai de Start/Stop schakelaar naar start (10)
15. Ontgrendel de platenspeler armhouder (7), en gebruik de lift voor de platenspeler arm (6) om de arm omhoog te brengen, Plaats de naald op het gewenste nummer van de langspeelplaat.

16. Gebruik de lift van de platenspeler om de naald rustig op de langspeelplaat te laten zakken.

45 RPM adapter is verpakt in de plastic zak met de gebruikers handleiding Plaats deze adapter over de as van de draaitafel als u 45 toeren singles draait

17. Indien de draaitafel niet draait controleer of de aandrijfriem correct om de aandrijfjas zit zoals beschreven in deze handleiding.

INSTELLINGEN PLATENSPELER

Het instellen van de platenspeler

1. Draai het antiskating knopje naar 0
2. Draai het contragewicht tegen de klok in volledig aan (naar de voorkant van de platenspeler)



STROOM VOORZIENING

Dit apparaat werkt op een normale stroomvoorziening (100V ~ 240V, 50/60HZ. Gebruik het apparaat niet op een stroomnetwerk met andere waardes. Dit kan namelijk schade aan uw apparaat veroorzaken en hierdoor kan uw garantie vervallen

LP BELUISTEREN

1. Plaats het apparaat op een vlakke ondergrond
2. Open de stofkap van de platenspeler
3. Druk op de aan / uit schakelaar (18) op de achterzijde van het apparaat, het bluetooth lampje in de rechterhoek van het apparaat gaat branden.
4. Selecteer Phono/EQ Thru (16) op de achterzijde van het apparaat
5. Plaats een LP op de draaitafel, over de midden as, (gebruik de 45 RPM adapter als u 45 toeren singles draait)
6. Selecteer de juiste snelheid 33/45 RPM naar gelang de LP die u wilt beluisteren.
7. Draai de Start/Stop knop naar start (10)
8. Maak de platenspeler arm houder (7) los, en verwijder het plastic beschermkapje van de naald.
9. Gebruik de platenspeler armlift (6) om de arm omhoog te brengen.
10. Plaats de naald op het begin van de LP of het gewenste nummer, gebruik de platenspeler armlift om de naald rustig op de langspeelplaat te laten zakken.

Note:- op het einde van de LP zal de arm automatisch omhoog komen en terug naar de houder van de arm gaan. Vergrendel het haakje om de arm op zijn plaats te houden.

UITSCHAKELEN

11. Draai de Start/Stop knop (10) terug naar Stop
12. Plaats het plastic beschermkapje over de naald
13. Sluit de stofkap van de platenspeler

BLUETOOTH VERBINDING

De GPO PR100 heeft een ingebouwde bluetooth zender die het mogelijk maakt om muziek naar bluetooth speakers te streamen

1. Schakel de externe bluetooth speaker in de pairing stand
2. Druk op de GPO PR100 de Bluetooth knop (13) gedurende 2 seconden in
3. Het Bluetooth indicatie lampje (12) zal in hoog tempo knipperen en proberen een verbinding tot stand te brengen met de bluetooth speaker.
4. Als de verbinding tot stand is gebracht zal het Bluetooth indicatie lampje (12) constant branden
5. Druk op de Bluetooth knop (13) om de verbinding te verbreken.

PHONO

Selecteer Phono/EQ Thru (16) op de achterzijde van het apparaat, als uw versterker geen Phono ingangen heeft.

PITCH INSTELLINGEN

De PITCH Control functie is om het toerental nauwkeurig af te stellen naar de gewenste snelheid waarop u de LP wenst af te spelen

Draai de button "pitch control" om stapsgewijs de snelheid van de LP te verhogen of te verlagen zoals gewenst.

NAALD

Behandel de naald voorzichtig om schade aan Uw LP's te voorkomen en een goede geluidskwaliteit te waarborgen

SPECIFICATIES

Stroom voorziening: 100V ~ 240V, 50/60 Hz.

Instrucciones importantes de seguridad

- Lea estas instrucciones.
- Guarde estas instrucciones.
- Preste atención a todas las advertencias.
- Siga todas las instrucciones.
- El servicio técnico debe realizarlo siempre personal cualificado.
- No exponga el aparato a goteos ni salpicaduras y asegúrese de que no haya objetos que contengan líquidos, como jarrones, se colocan sobre ella.
- Calor : El aparato se debe colocar lejos de fuentes de calor tales como radiadores, acumuladores de calor, estufas u otros aparatos (incluyendo amplificadores) que produzcan calor.
- Los aparatos de la clase I debe estar conectado a la toma de corriente con conexión a tierra de protección.
- El enchufe de la red eléctrica se conecta el dispositivo y debe permanecer operable durante el uso.
- Para desconectar la unidad de la fuente de alimentación, el tapón debe estar completamente desconectado de la toma de corriente. El enchufe de la red eléctrica no debe estar obstaculizada y debe ser fácilmente accesible durante su uso.
- Cuando la fuente de luz está encendida, indica que la unidad está conectada a la red eléctrica. Cuando la luz está apagada, indica que la unidad está totalmente desconectado de la fuente de alimentación.

- Daños que requieran servicio: El aparato debe ser reparado por el personal de servicio cualificado cuando:
 - El cable de alimentación o el enchufe se ha dañado
 - Objetos ha sido expuesto a la lluvia.
 - El aparato no parece funcionar con normalidad o muestra un cambio marcado en el rendimiento.
 - El aparato se ha caído o la carcasa dañada.

Qué incluye la caja

Compruebe e identifique el contenido del paquete:

- Tornamesa PR100
- 45 RMP Adaptador (empaquetados en una bolsa de plástico) 1 PC
- Manual de instrucciones
- Cable RCA (para conectar con la unidad principal 1 PC
- Adaptador de CA (100V ~ 240V, 50/60 Hz) Para mesa giratoria sólo para conectar con la unidad principal 1 PC

Teclas de función giratoria

1. Bisagras y tapa transparente
2. Tornamesa
3. Contrapeso.
4. Indicador de contrapeso
5. Control anti-patinaje
6. Palanca Cue (Tono) la palanca de elevación del brazo
7. Soporte de brazo de tono
8. Selector de velocidad (33 / 45 r.p.m.)
9. Brazo de tono
10. Inicio / Parada
11. Ajuste de inclinación
12. Indicador de alimentación
13. En Bluetooth / Standby
14. Cartucho Stylus
15. Line Out
16. EQ Phono /Thru ON
17. Adaptador de CA (jack DC 12V)
18. encendido

Adaptador de 45 RPM está repleto de manual en bolsa de plástico

Poner el adaptador de 45 RPM sobre el eje central cuando se reproduce 45-RPM registro

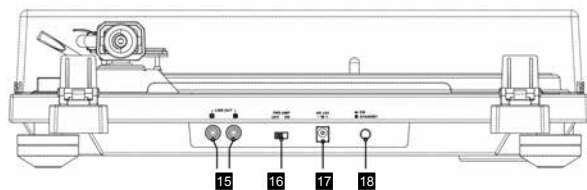
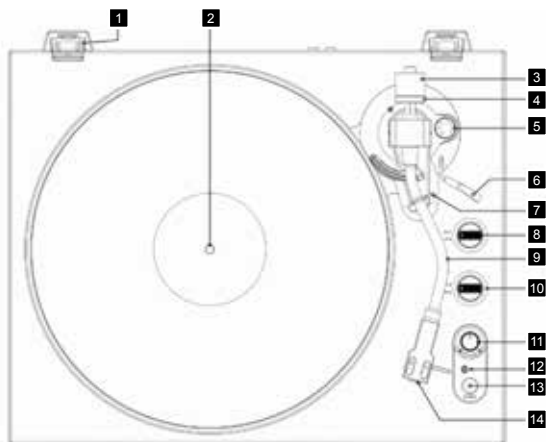

Conexión

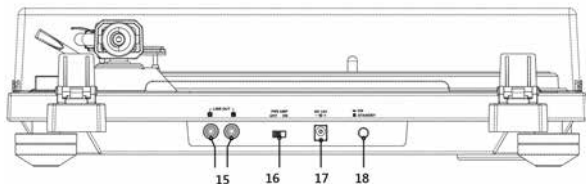

- Utilice el cable RCA para conectar el conector de salida de línea de audio (15) & match rojo (R) y blanco (L) con la unidad principal (amplificador) LINE IN.
- Después de terminar todas las conexiones, conecte el adaptador de CA a la toma DC 12V (17) y conecte la fuente de alimentación

Precauciones

- Asegúrese de que todas las conexiones se han realizado antes de enchufar la unidad a la fuente de alimentación.
- Por favor, lea y siga atentamente las instrucciones antes de conectar
- Asegúrese de conectar el adaptador de CA a la tensión correcta (CA 100V ~ 50/60 Hz, 240 Hz), utilice sólo el propio paquete.
- Un voltaje incorrecto podría provocar incendios, descargas eléctricas o cortocircuitos.

Orador

Conecte un par de altavoces con la unidad a través de la salida de los altavoces R, L Jack (24) en el panel posterior de la unidad principal (Amplificador)

Tornamesa

Instale el plato

1. Ponga el plato sobre una superficie plana.
2. Poner el plato con el eje central en straight e instalar la plataforma giratoria en la placa base.
3. Tire de la banda de caucho alrededor de la placa posterior a través de la abertura redonda con un dedo y bucle de envoltura alrededor de la polea del motor
 - No deje que el trenzado de goma
 - Gire a la izquierda y a la derecha el plato varias veces para comprobar que la goma se ejecuta suavemente y bien instalado.
4. Coloque la alfombrilla de goma en la base giratoria.

Preparar el plato PLAYER

Para equilibrar el tono el brazo y ajustar la presión de stylus

- 1) Abra la tapa giratoria
- 2) Establezca el anti-skating dial a cero
- 3) Suelte el soporte del brazo de tono
- 4) Levante la palanca de elevación del brazo de tono y girar el brazo de tono ligeramente hacia la izquierda.
- 5) Girar y ajustar el contrapeso para que el brazo de tono. Extraiga el estilete cap antes del ajuste y tenga cuidado de no dejar que el lápiz toque la unidad
- 6) Devolver el tono el brazo a la posición original y bloquearla.
- 7) Girar y ajustar la presión de stylus ring para que el Centro pueda alinearse con la línea 0. (No deje que el contrapeso de vuelta)

- 8) Girar y ajustar el contrapeso para que coincida con la escala de anillo de presión de stylus del cartucho. La presión de stylus de cartucho es de 2,0 g. A continuación, gire el contrapeso a escala 2.0
- 9) Ajustar el anti-skating marcar: establecerlo en 2 y ajuste el registro mientras se está reproduciendo a la posición donde tanto el volumen izquierdo y derecho están equilibradas.

Fuente de alimentación

Esta unidad está diseñada para funcionar en un normal de CA 100V ~ 240V, 50/60 Hz alimentación doméstica. No intente operar el sistema con otras fuentes de energía. Esto puede dañar la unidad y anular su garantía.

Escuchando discos

- 1) Asegúrese de colocar la unidad en una superficie plana.
- 2) Botón de encendido/modo de espera en verdaderos instrumentos de la plataforma giratoria. Luz azul parpadea en la esquina inferior derecha de la mesa giratoria.
- 3) Encienda la alimentación de la unidad principal (Amplificador) y seleccione la función de PHONO
- 4) Coloque un registro sobre la mesa giratoria sobre el eje central (Colocar el adaptador de 45 RPM sobre el eje central cuando se reproduce 45-RPM registro)
- 5) Establezca el selector de velocidad a 33 o 45 rpm según el registro.
- 6) Vuelta a empezar(10). La placa giratoria se moverá y pivote sobre el registro automáticamente.
- 7) Suelte el soporte del brazo de tono y quite la tapa protectora forma el lápiz
- 8) Levante el brazo de tono con tono de elevación del brazo de la palanca (6).
- 9) Mueva el brazo de tono al principio del registro o al comienzo de una pista concreta.
- 10) Baje suavemente el brazo de tono en el registro con el tono de elevación del brazo de palanca (6) para comenzar a jugar.
- 11) Cuando el registro finaliza el tono del brazo de elevación automática del registro y volver al tono titular del brazo para detener manualmente, levante el brazo de tono desde el tono de elevación del brazo de palanca (6) y devolverlo al titular del brazo de tono. Bloquear el titular.
- 12) Girar a tope (10) cuando la reproducción está terminado.

- 13) Vuelva a colocar la tapa protectora en el stylus cuando no esté en uso.
- 14) Cerrar ligeramente la tapa giratoria.

Selector START / STOP

(brazo de retorno automático función)

1) Vuelta a empezar. El plato se moverá y pivote sobre el registro automáticamente. No hay función de brazo de retorno automático después de la grabación finalice. Una vez que el brazo de tono vuelve, el tocadiscos se detendrá.

El emparejamiento Bluetooth : TRANSMITTER

El dispositivo Bluetooth en el tocadiscos PR100 puede ser un transmisor.

Transmisor

Como transmisor Bluetooth, la unidad principal puede ser conectado con la unidad principal u otros receptores BT

Antes de emparejar, por favor, encienda el receptor Bluetooth y hacerla entrar en el modo de emparejamiento

- Encienda el botón 13 BT par durante 2 segundos para función de transmisión de la plataforma giratoria.
- Indicador de alimentación parpadeará cuando el transmisor entra en modo de emparejamiento.
- El transmisor buscará automáticamente receptor Bluetooth y finalizar la conexión;
- Unidad principal / receptor Bluetooth mostrará el nombre de emparejamiento PR100
- Para salir de la función Bluetooth, pulse de  / BT PAIR nuevo.

PHONO EQ / THRU ON

EQ ON

Encender el EQ /THRU en el panel trasera cuando el amplificador no tiene entradas de audio. Cuando el plato PR-100 ha sido utilizado las entradas PHONO, defina la función desactivada

A través de

El cartucho es la señal de salida directamente a través de las tomas de salida de audio (L/R). Gire a través de cuando la conexión de equipos que tiene entradas de audio.

Ajuste de inclinación

Ajustar el tono permite ajustar la velocidad de reproducción de la grabación una vez que la velocidad correcta (33/45 RPM) es elegido. Gire el control de ajuste de inclinación (11) ligeramente para aumentar o disminuir la velocidad de la mesa giratoria, si es necesario.

Cuidados para lápiz

- Registro lápiz es precioso y frágil, por favor maneje con cuidado y evitar doblar o dañar su punta. Una vez que está dañada, puede ser incapaz de seguir el audio groove precisamente & puede saltar de la ranura. Tal conduce a un funcionamiento incorrecto. Registro resultarían dañados.
- Una vez que el lápiz esté sucia, utilice un lápiz limpiador especificado o un producto similar para limpiarlo.
- No frotar o limpiar el lápiz óptico / sugerencia intensamente con otros productos químicos. El lápiz se dañará.

Especificaciones

Alimentación: CA 100 ~ 240V 50/60 Hz

EN

Hereby ProtelX, declares that this equipment (**GPO PR100**) is in compliance with the essential requirements and other relevant provisions of Directive, you can access a copy of this certificate on www.gporetro.com/Certificate-of-Conformity

NL

Hierbij verklaart ProtelX dat dit apparaat (**GPO PR100**) voldoet aan de essentiële eisen en andere relevante bepalingen van de richtlijn, u kunt een exemplaar van dit certificaat downloaden op www.gporetro.com/Certificate-of-Conformity

DE

Hiermit erklärt ProtelX, dass dieses Gerät (**GPO PR100**) den grundlegenden Anforderungen und anderen relevanten Bestimmungen der Richtlinie entspricht, Sie können eine Kopie dieses Zertifikats runterladen www.gporetro.com/Certificate-of-Conformity

ES

ProtelX, declara que este equipo (**GPO PR100**) cumple con los requisitos esenciales y otras disposiciones pertinentes de la Directiva, puede acceder a una copia de este certificado en www.gporetro.com/Certificate-of-Conformity

FR

Par ProtelX, déclare que cet équipement (**GPO PR100**) est conforme aux exigences essentielles et aux autres dispositions pertinentes de la Directive, vous pouvez accéder à une copie de ce certificat sur www.gporetro.com/Certificate-of-Conformity



www.gporetro.com

IMPORTED AND DISTRIBUTED BY:

ProTelX Ltd, Unit 6, Park 17 Industrial Estate, Moss Lane,
Whitefield, Manchester, M45 8FJ UK