

GEEMARC

CLEAR SOUND[®]

HEAR THE DIFFERENCE

AmpliPOWER 40/50

English Page 3

Français Page 22

Deutsch Page 43



!!!Warning, AmpliPOWER40/50 has an extra loud receiving volume gain!!! (Risk of acoustic shock)

!!!Attention, l'AmpliPOWER40/50 possède un amplificateur de volume très puissant!!! (Risque de choc acoustique)

!!!Seien Sie vorsichtig: der AmpliPOWER40/50 hat ein sehr starke Lautstärke!!! (Akustisches Schockrisiko)

!!!User manual to read carefully before start to use!!!

!!!Manuel d'utilisation à lire impérativement avant la mise en service!!!

!!! Bevor Ihr neues Telefongerät zu benutzen, bitte lesen Sie dies Benutzerhandbuch sehr sorgfältig!!!

CAUTION: this telephone is specifically designed for the people with hearing difficulties and is provided with a handset earpiece volume control for individual requirements. Due care must be taken by all users that the handset earpiece volume control is set to the lowest level acceptable by each respective user. Care should therefore be exercised to ensure that any naive users are familiar with this requirement.

ATTENTION: Ce téléphone peut être destiné aux personnes ayant des problèmes auditifs. il possède un écouteur a volume variable. A la première utilisation, assurez vous que le volume soit réglé au minimum. Les personnes malentendantes pourront par la suite augmenter le volume pour l'adapter à leur besoin.

WARNUNG: Dieses Telefon wurde speziell für schwerhörige Personen konzipiert und besitzt eine auf die individuellen Bedürfnisse einstellbare Hörerlautstärke. In Folge dessen sollten alle Nutzer darauf achten, dass der Lautstärkeregler des Hörers, in Rücksicht auf andere Nutzer, auf das niedrigste Niveau gestellt wird. Es ist darauf zu achten, dass unwissende Benutzer mit der Handhabung dieser Apparatur vertraut gemacht werden.

INDEX

Description	5-7
Setting up	
1 - Connecting the telephone	8
2 - Alarm and ring options	8
-Ring only	
-Ring and shaker	
-Ring and flash LED	
3 - Ringer settings	9
4 - Tone/Pulse switch (T/P)	10
5 - Time break recall switch (270/100)	10
6 - Hotel message waiting switch	10
7 - Wall mounting	11
Using the phone	
8- Answering incoming calls	12
-Without headset	
-With headset (option)	
-In handsfree mode	
9- Volume and tone receiving	13

10 - Making a call	15
- Without headset	
- With headset (option)	
- In handsfree mode	
11 - Last number redial	16
12 - Recall, * & # buttons	16
13 - Mute button	17
14 - Storing telephone numbers	17
15 - Dialling stored numbers	18

Options:

16 - Direct Vibe handset	19
17 - Shaker	20
18 - Headset with microphone	20

Guarantee **21**



**For product support and help visit our
website at www.geemarc.com**

telephone 01707 384438

or fax 01707 832529

Description

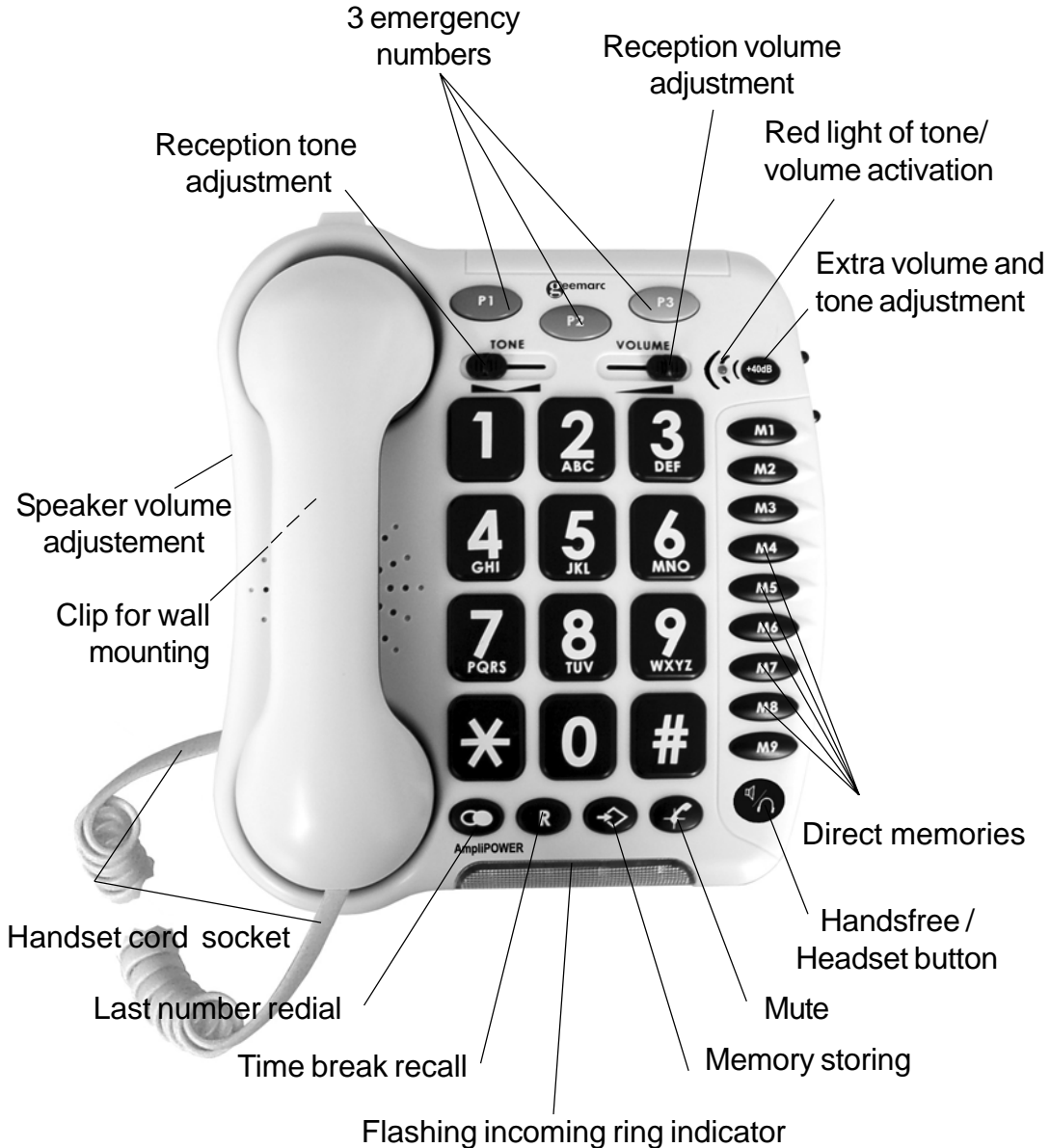

Description

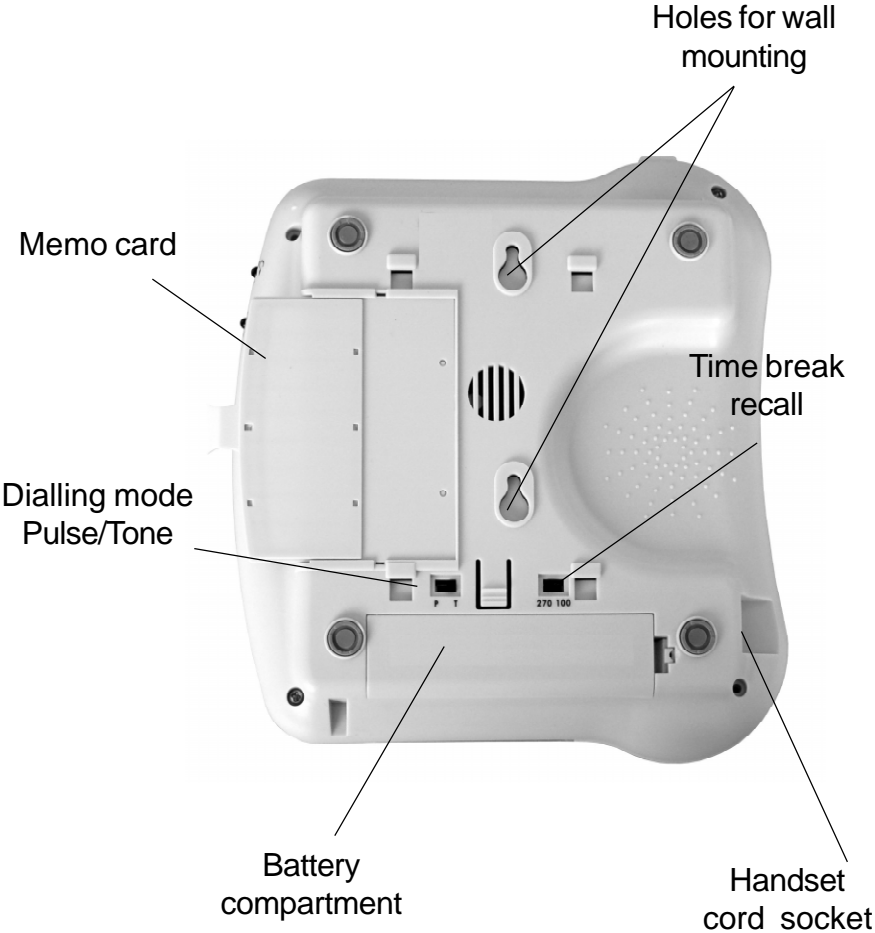

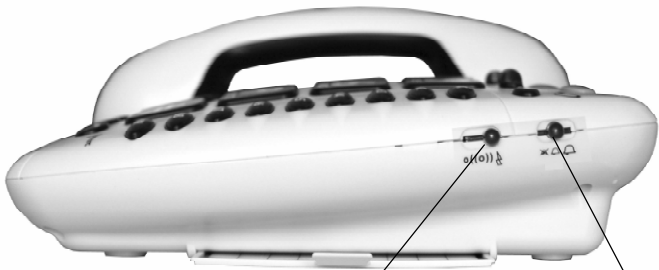

Ring alarm
setting

Ring Hi/Low/
OFF Switch

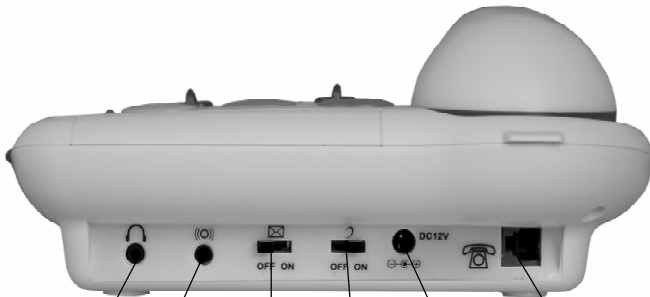

Headset socket

Shaker socket

Hotel switch
message

Volume and tone
adjustment ON/OFF switch

Adaptator
socket

Line socket

Setting up

1- Connecting the telephone

- Connect the handset cord.
- Open the battery door by unscrewing the retaining screw. Insert 4 x AAA alkaline batteries (not included).

Snap the battery door in place.



In case of power failure, batteries are required for the ring.

- Connect the line cord.
- Connect the shaker cord (optional).
- Connect the headset cord (optional).
- Connect the PTT plug to the wall socket.
- Connect the 12V DC adaptor cord to the telephone.
- Connect the 12V DC adaptor to your wall socket (**).

(**) Classified "hazardous voltage" according to EN60950 standard.

2- Alarm and ringer volume setting

A 3 position switch located on the right side of the phone allows the settings below:

- 0 : Only the ringer is activated.
-  : Ringer and shaker are activated.
-  : Ringer and flash LED are activated.

3- Ringer settings

A switch located on right side allows the ringer to be switched HI,LOW,OFF:

 : Off,  : Low,  : Hi

Your phone comes with the ringer switched to «High» and the melody set to «6».

	Low	Mid	High
Melody 1	1	2	3
Melody 2	4	5	6(by default)
Melody 3	7	8	9

If you don't like the ringer melody, you can choose a new one by changing the settings as follow:

- Lift the handset.
- Press  button.
- Press # button.
- Press any button 1 to 9.

Ringer will be activated on next call.

4- Tone/Pulse switch (T/P)

The Tone/Pulse switch is factory pre-set to Tone position (**T**). In the UK, all telephone exchanges now use Tone dialling. If your phone does not dial out, it is probably being used from an older private switch-board (PBX). In this case, the Tone/Pulse switch must be moved to Pulse.

5- Time break recall switch (270/100)

For the UK, the TBR switch is factory pre-set to 100ms. It can be switched to 270ms for other locations or PBX's.

6- Hotel message waiting switch

These are used with the new services provided on hotel network. A switch  located behind your phone allows to set **ON** the hotel message waiting function. When the switch is setting **ON** and when you receive a message, the red light is

lit to inform you that you have a message on the phone.

7- Wall mounting

Drill 2 holes in the wall (80 mm apart).

Insert the wall plugs and the screws leaving about 6 mm of the screws projecting from the wall. Slide the telephone downwards to secure

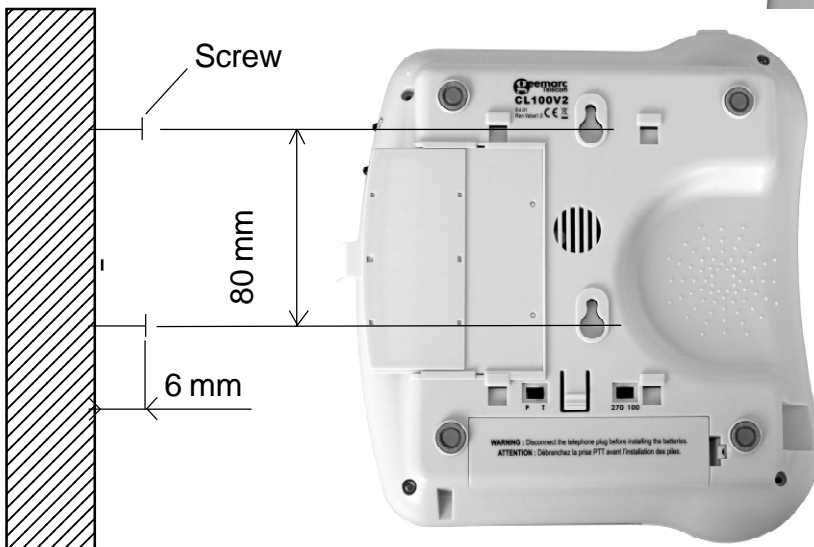

Using the phone

8- Answering incoming call

Without headset:

- When an incoming call is received the phone will ring, to answer the call lift the handset and speak.
- On completion of the call, carefully replace the handset in the cradle to release the line.

With headset (option):

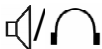
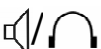
- When an incoming call is received and if you wish to answer the call with the headset, press the  button and speak.
- On completion of the call, press the  button again to release the line.

In handsfree mode:

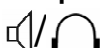
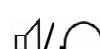
- When an incoming call is received the phone will ring, to answer the call press the  button.
- On completion of the call, press the  button to release the line.

9 - Volume and tone receiving adjustment

You can increase the volume and adjust the receiving tone according to your own hearing requirements. The button +40 dB allows extra-receiving and tone functions to be activated or not during the conversation.

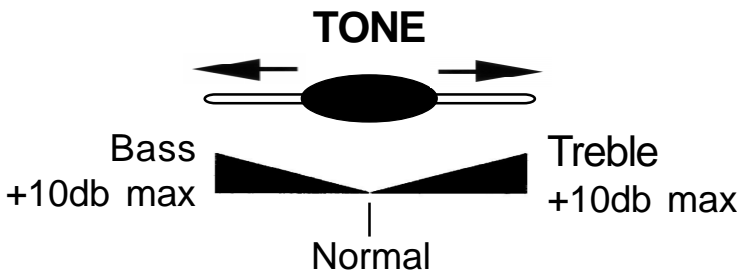

When the function is activated, the red light for extra-receiving and tone function located near the button +40 dB is lit. Adjust the **TONE** and **VOLUME** buttons to move the level according to your own hearing requirements.

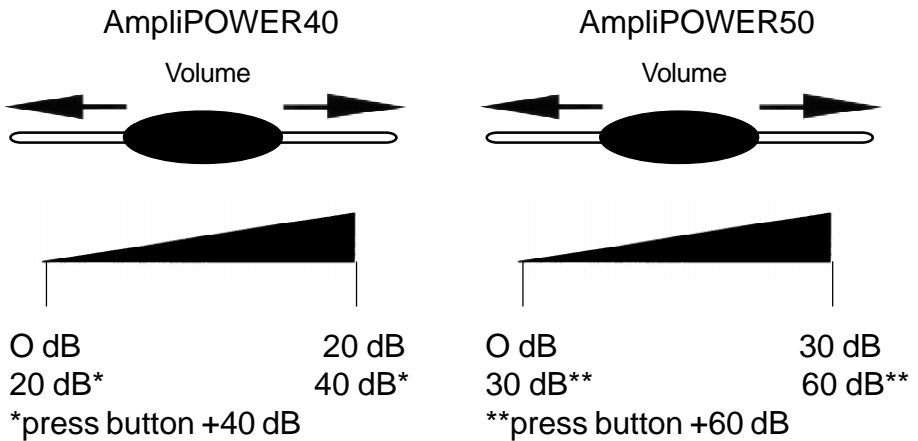

Using the phone



Note:



When the switch  located behind the phone is **ON**, the extra-receiving and tone functions are automatically activated each time you use the phone. When the switch  is switched **OFF**, you will need to activate the function by pressing the button + 40dB (or +60 dB for the AmpliPOWER 50). Tone and volume adjustment (20dB to 40dB for the AmpliPOWER 40 and 30 dB to 60 dB for the AmpliPOWER 50) is only activated when the button is set to **ON**. When this button is set to **OFF** only the volume can be adjusted from 0 dB to 20 dB (0 dB to 30 dB for the AmpliPOWER 50)

10- Making a call



Without headset:

- Lift the handset.
- Await the dial tone and dial required number.
- On completion of the call, carefully replace the handset in the cradle.

With headset (option):

- Press the  button.
- Await the dial tone and dial required number.
- On completion of the call, press the  button again to clear the line.

In handsfree mode

- Press the  button.
- Await the dial tone and dial required number.
- On completion of the call, press the  button to release the line.
- If your correspondent doesn't answer your call, press the  button again to release the line.

Note:

- To deactivate the handsfree function during a call, lift the handset.

To activate the handsfree function during a call, press the  button and place the handset on the cradle.

- During a call in handsfree, you can adjust the speaker volume to a desirable level.

Simply use the slide control VOLUME located on the left of the unit.

11- Last number redial

- Lift the handset.



- Await the dial tone and press  button.

- The previously dialled number will be automatically redialled (not in use for memory numbers).

12- Recall, * & # Buttons

These are used with the new services provided on digital exchanges. For details please contact your network operator.

13- Mute button

If you wish to speak privately to someone else in the room without your caller overhearing, press and hold the  button. You will still be able to hear the callers but they cannot hear you during the mute operation. To resume normal conversation, release the  button.



14- Storing telephone number

Your phone can store 12 direct memories including 3 priorities numbers (21 digits maximum for each memory).

For example, the 3 priority **P1**, **P2**, **P3** memories allow you to store the 3 numbers below:

- Local, Police station,
- Your doctor
- 1471

To store a number please follow instructions below:

- Lift the handset.
- Press  button.
- Press **M1**, **M2**, ..., or **M9** or one of 3 priorities numbers to store your number.
- Dial the number.
- Press  button again.

Numbers will be lost after a few hours if you disconnect your phone. Entering a new number in memory will automatically erase the previous number.

15- Dialling stored number

- Lift the handset and await the dial tone.
- Press appropriate button **M1**, **M2**, ..., or **M9** or one of the 3 priorities **P1**, **P2**, **P3** numbers, the stored number will be dialled automatically.

To register your stored phone numbers, use the index card located under the base.

16- Direct vibe handset (optional)

If you have conductive hearing loss you can use a Direct Vibe Handset, try placing the Direct Vibe handset on your telephone, in front and slightly below your ear or behind your ear to see which position works best for you.

If you don't have hearing loss you can use your phone normally and put the receiver on your ear.

If you require a Direct Vibe Handset ref: CLA4 you may purchase it from your retailer or audiologist.

In case of difficulty please visit our website (www.geemarc.com) or phone our HELPLINE 01707 384 438 .

To set up the Direct Vibe handset, disconnect the standard handset from the curly cord, then replace it with the Direct Vibe handset.

17- Shaker (Optional)

If you wish to compliment your phone by using a SHAKER ref: CLA2 connect the shaker plug in the socket  located over the back edge of the telephone. When an incoming call is received, the shaker will be activated when the phone rings.

Note: This option must be set in the ALARM AND RINGER OPTIONS item (page 9) to be activated. To purchase a SHAKER see item 1 above.

18- Headset with microphone (optional)

If you wish to answer or make calls by using a Geemarc headset ref: CLA3, connect the headset plug in the headset socket  located over the back edge of the telephone.

Note: When using a headset, the speaker will be activated and it's recommended to adjust the speaker to the low position.

Recycling directives :

The WEEE (Waste Electrical and Electronic Equipment) has been put in place for the products at the end of their useful life are recycled in the best way.



When this product is finished with, please do not put it in your domestic waste bin.

Please use one of the following disposal options:

- Remove the batteries and deposit them in an appropriate WEEE skip. Deposit the product in an appropriate WEEE skip.
- Or, hand the old product to the retailer. If you purchase a new one, they should accept it.

Thus if you respect these instructions you ensure human health and environmental protection.

Guarantee :

From the moment your Geemarc product is purchased, Geemarc guarantee it for the period of one year. During this time, all repairs or replacements (at our option) are free of charge. Should you experience a problem then contact our helpline or visit our website at www.geemarc.com. The guarantee does not cover accidents, negligence or breakages to any parts. The product must not be tampered with or taken apart by anyone who is not an authorised Geemarc representative. The Geemarc guarantee in no way limits your legal rights.

Important : YOUR RECEIPT IS PART OF YOUR GUARANTEE AND MUST BE RETAINED AND PRODUCED IN THE EVENT OF A WARRANTY CLAIM.

Telephone connection : Voltages present on the telecommunication network are classified TNV-3 (Telecommunication Network Voltage) according to the EN60950 standard.

Declaration : Hereby Geemarc Telecom SA declares that this product is in compliance with the essential requirements and other relevant of the Radio and Telecommunications Terminal Equipment 1999/5/EEC and in particular article 3 section 1a, 1b and section 2.

The declaration of conformity may be consulted at www.geemarc.com



Descriptif 24-26

Installation

1 - Raccordements	27
2 - Options d'alarme et de sonnerie	27
- Sonnerie seule	
- Sonnerie et vibreur	
- Sonnerie et flash	
3 - Réglage de la sonnerie	28
4 - Fréquence vocale/décimale (T/P)	29
5 - Interrupteur 270ms/100ms	29
6 - Service messagerie d'hôtel	29
7 - Position murale	30-31

Utilisation

8 - Répondre à un appel	32
- Sans le casque	
- Avec le casque (option)	
- En mode mains libres	
9 - Réglage du volume et de la tonalité de réception	33

10 - Appeler	35
- Sans le casque	
- Avec le casque (option)	
- En mode mains libres	
11 - Rappel du dernier numéro (bis)	36
12 - Touches R, * & #	36
13 - Fonction secret	37
14 - Mémoriser un numéro de téléphone	37
15 - Appel d'un numéro en mémoire	38

Options

16 - Combiné Direct Vibe	39
17 - Vibreur	40
18 - Casque avec microphone	40

Garantie	42
-----------------	-----------



Pour tout renseignement technique ou toute
commande visitez notre site web sur
www.geemarc.com.
tel : **03 28 58 75 99**

Description

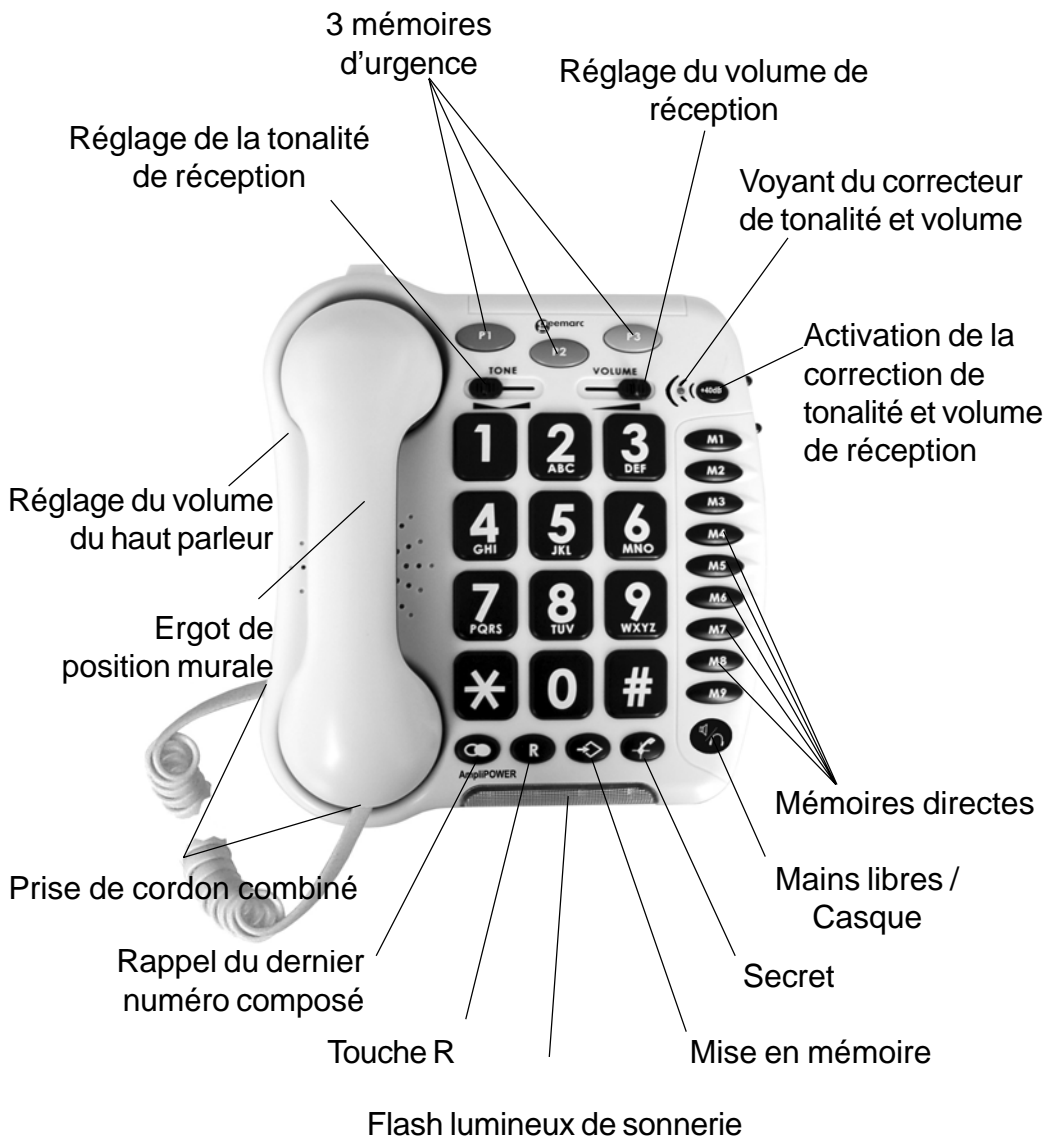

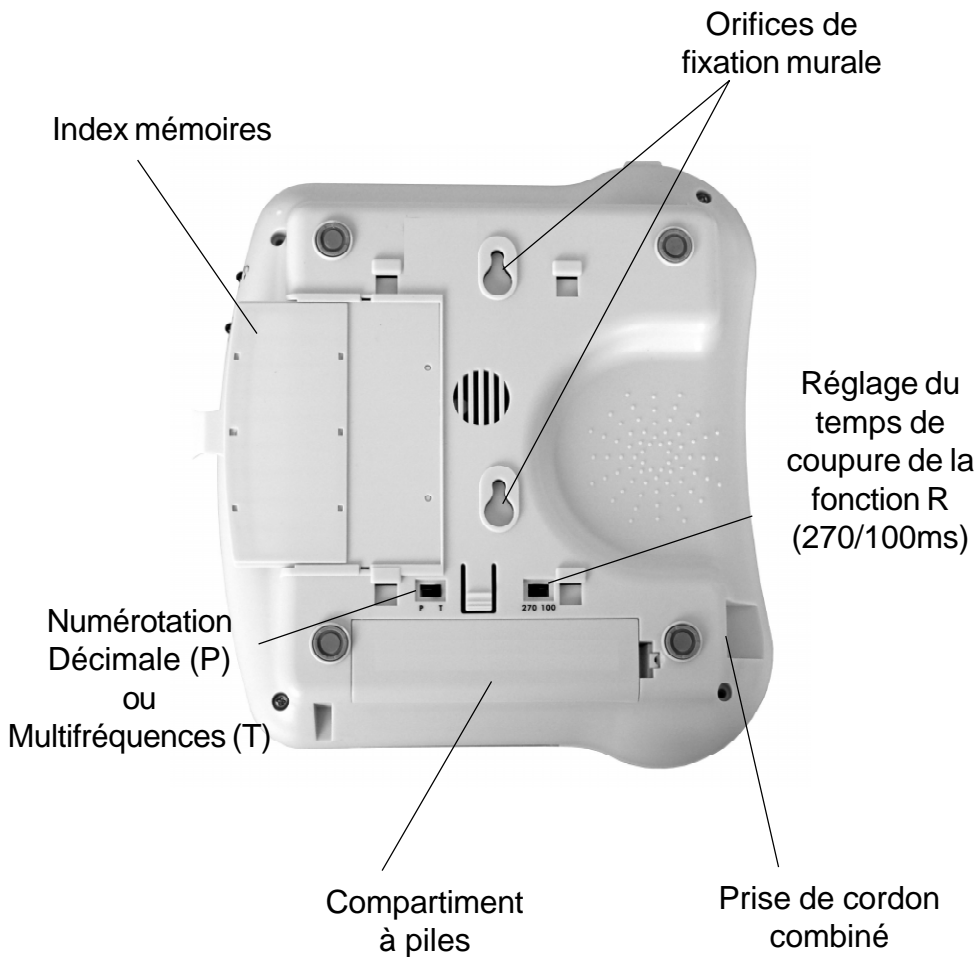

Description



Option d'alarme et de sonnerie

Réglage du volume de sonnerie (arrêt, faible, fort)

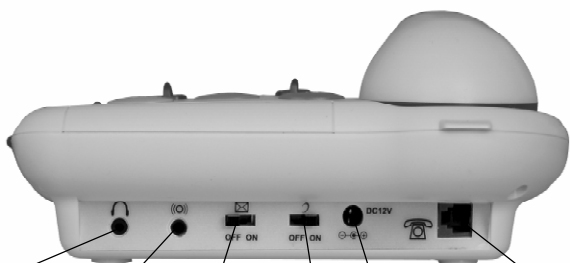

Prise casque

Vibreux

Service de messagerie d'hôtel

Activation automatique de la correction d'écoute au décroché

Adaptateur

Prise cordon de ligne

1 - Raccordements

- Branchez le cordon du combiné.
- Inserez 4 piles (AAA) dans le compartiment situé en dessous de l'appareil (piles non incluses). En cas de coupure secteur, les piles sont nécessaires au fonctionnement de la sonnerie.
- Branchez le cordon de ligne.
- Branchez le cordon du vibreur si besoin.
- Branchez le cordon du casque si besoin.
- Branchez le conjoncteur téléphonique dans votre prise téléphonique murale.
- Branchez le cordon d'adaptateur secteur.
- Branchez l'adaptateur secteur au réseau électrique.

2 - Options d'alarme et de sonnerie

Un commutateur 3 positions situé sur le côté droit de l'appareil vous permet de choisir le type d'alarme:

- 0 : seule la sonnerie est activée.
- (○) : la sonnerie et le vibreur sont activés.
- ⚡ : la sonnerie et le flash sont activés.

3 - Réglage de la sonnerie

Un commutateur situé sur le côté droit de l'appareil permet de régler la sonnerie:

 désactivée, : faible : forte

Votre téléphone est positionné sur «Forte» et la mélodie est positionnée sur «6».

Si la sonnerie ne vous convient pas, sélectionnez un nouveau réglage parmi les 9 proposés ci-dessous:

	Faible	Moyen	Fort
Melodie 1	1	2	3
Melodie 2	4	5	6(par défaut)
Melodie 3	7	8	9

Suivez la procédure décrite ci-dessous pour changer le réglage :

- Décrochez le combiné.
- Appuyez sur la touche .
- Appuyez sur la touche #.
- Appuyez sur un chiffre de 1 à 9.

4 - Fréquence vocale/décimale(T/P)

Au moment de sa livraison, votre téléphone est en mode fréquence vocale (**T**). Si le central téléphonique dont vous dépendez fonctionne en mode fréquence décimale (**P**), vos appels n'aboutiront pas, il vous suffira alors de commuter l'interrupteur **T/P** situé en dessous du téléphone sur la position **P** pour remédier à ce problème.

5 - Interrupteur 270/100ms

Cet interrupteur doit être positionné sur 270 pour la France. Il peut être positionné sur 100 pour d'autres pays ou pour une utilisation avec un PABX.

6 - Service messagerie d'hôtel

Ce service , uniquement utilisé sur certains autocommutateurs privés (hôtel par exemple), permet de prévenir de l'arrivée d'un message, fax, colis ... par l'intermédiaire du voyant qui s'allume. Un interrupteur situé derrière votre téléphone permet d'activer cette fonction (ON).

7 - Position murale

Pour maintenir votre combiné en position verticale, tournez l'ergot situé sur la base de 180°.

Percez 2 trous verticaux distant de 80 mm dans votre mur.

Insérez 2 chevilles avec leurs vis.

Laissez dépasser les vis de 6mm.

Faites glisser votre téléphone dans les têtes de vis.



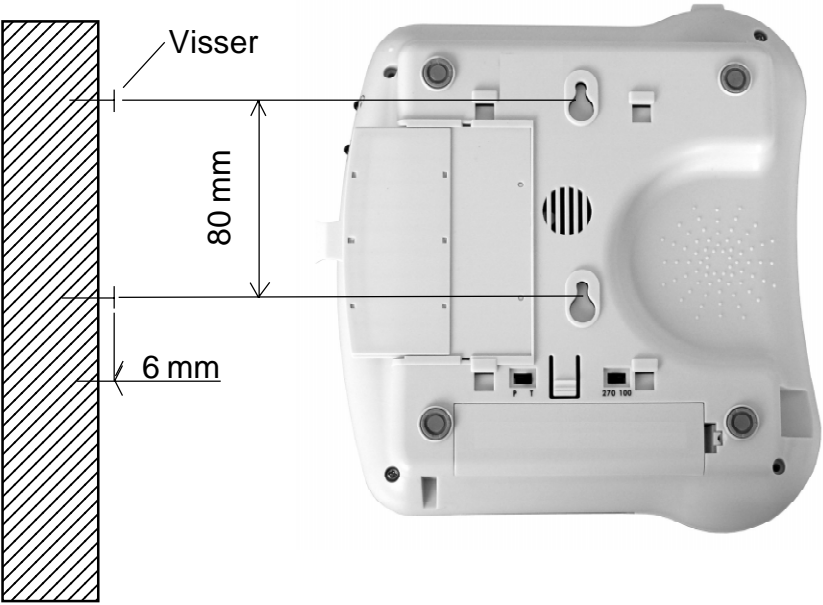



8 - Répondre à un appel



Sans casque:

- Lorsque le téléphone sonne, décrochez le combiné pour parler à votre correspondant.
- Raccrochez le combiné pour libérer la ligne.

Avec casque (option):

- Lorsque le téléphone sonne et si vous avez choisi de répondre aux appels avec votre casque, appuyez sur la touche  pour parler à votre correspondant.
- La conversation terminée, appuyez sur la touche  pour libérer la ligne.

En mode mains libres:

- Lorsque le téléphone sonne, appuyez sur la touche .
- La conversation terminée, appuyez sur la touche  pour libérer la ligne.

9 - Réglage du volume et de la tonalité de réception

Vous pouvez amplifier le volume et la tonalité de réception de votre combiné.

La touche +40dB (ou +60dB pour le modèle AmpliPOWER50) permet d'activer ou de désactiver le correcteur de réception durant la conversation.

Lorsque la fonction est activée, le voyant rouge du réglage de volume et de tonalité situé près de la touche +40dB (ou +60dB) est allumé. Les touches, **TONE** et **VOLUME**, vous permettent de corriger la tonalité ou le volume de réception.

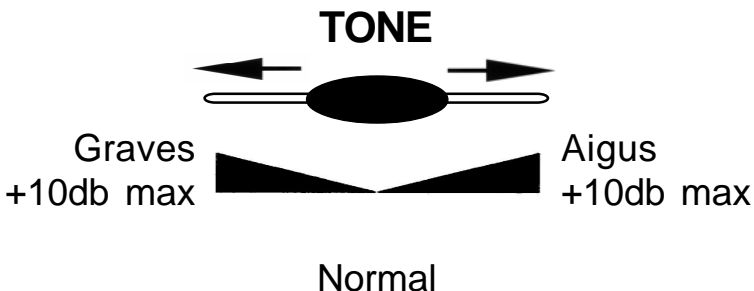

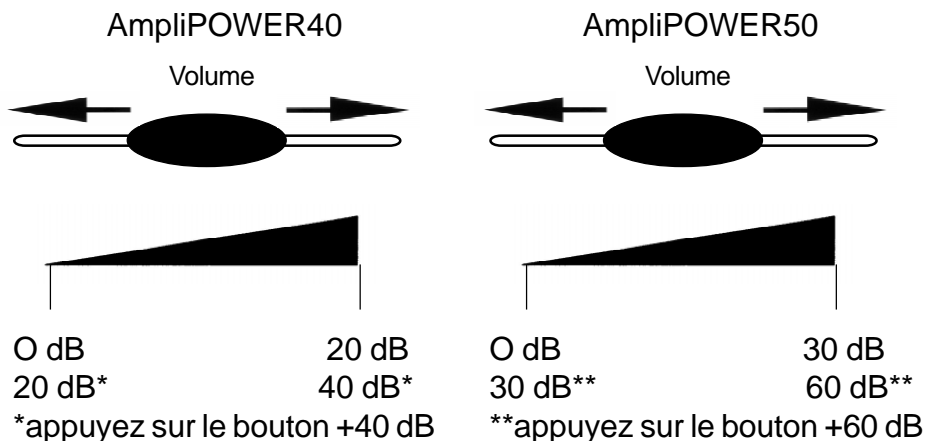

Note:



Lorsque l'interrupteur  situé à l'arrière de l'appareil est sur **ON**, la fonction est automatiquement activée à chaque décroché de votre combiné. Si l'interrupteur est sur la position **OFF**, il faudra activer la fonction en appuyant sur la touche + 40 dB (ou + 60 dB pour le modèle AmpliPOWER 50). Le réglage de la tonalité et du volume (de 20 dB à 40 dB pour le modèle AmpliPOWER 40 et de 30 dB à 60 dB pour le modèle AmpliPOWER 50) n'est activé que lorsque la touche + 40 dB (ou + 60 dB) est sur **ON**. Lorsque cette touche est sur **OFF** seul le volume peut être réglé de 0 dB à 20 dB (ou de 0 dB à 30 dB pour le modèle AmpliPOWER 50).

10 - Appeler



- Sans casque:

- Décrochez le combiné.
- Composez le numéro de votre correspondant.
- La conversation terminée, raccrochez le combiné pour libérer la ligne.

- Avec casque:

- Appuyez sur la touche .
- Composez le numéro de votre correspondant.
- La conversation terminée, appuyez sur la touche  pour libérer la ligne.

- En mode mains libres

- Appuyez sur la touche , vous entendez la tonalité à travers le haut parleur.
- Composez le numéro de votre correspondant.
- La conversation terminée, appuyez sur la touche  pour libérer la ligne.
- Si votre correspondant ne répond pas, libérez la ligne en appuyant sur la touche .

Note:

- Pour désactiver le mode mains libres durant une conversation, décrochez le combiné.

Pour activer le mode mains libres durant une conversation, appuyez sur la touche  puis raccrochez le combiné

- En mode mains libres, vous pouvez ajuster le volume du haut-parleur à l'aide du bouton VOLUME situé sur le côté gauche de votre appareil.

11 - Rappel du dernier numéro (BIS)

- Décrochez le combiné.

- Appuyez sur la touche , le numéro de votre correspondant se recompose automatiquement (ne fonctionne pas pour les n° en mémoire).

12 - Touches R, * & #

Touches d'accès aux Services de France Télécom (Rappel d'enregistreur, Signal d'Appel, Conversation à Trois).

13 - Fonction secret

Cette touche permet de couper ponctuellement le microphone en cours de communication.

- Appuyez et maintenez la touche . Votre correspondant ne vous entend plus.
- Relâchez la touche pour rétablir la conversation.

14 - Mémoriser un numéro de téléphone

Votre téléphone possède 12 mémoires directes dont 3 prioritaires (21 chiffres maximum par mémoire). Les 3 mémoires prioritaires **P1**, **P2**, **P3** permettent de mémoriser par exemple les 3 numéros suivants:

- POMPIER : 18
- POLICE : 17
- VOTRE MEDECIN

Suivez la procédure décrite ci-dessous pour mémoriser vos numéros:

- Décrochez le combiné.
- Appuyez sur la touche .

- Appuyez sur une des touches **M1**, **M2**, ..., ou **M9** ou sur une des trois touches prioritaires pour enregistrer votre numéro.
- Composez le numéro à mémoriser.
- Appuyez de nouveau sur la touche .

Les numéros seront perdus après quelques heures si vous déconnectez votre téléphone.

Un nouvel enregistrement dans une mémoire efface la précédente.

15 - Appel d'un numéro en mémoire

- Décrochez le combiné.
 - Appuyez sur une des touches **M1**, **M2**, ..., ou **M9** ou sur une des trois touches **P1**, **P2**, **P3** le numéro en mémoire se recompose automatiquement.
- Pour repérer vos numéros enregistrés, utilisez le répertoire situé en dessous de la base.
- Aidez vous du tableau ci-dessous pour le préparer:

16 - Combiné direct vibe (option)

Si vous avez des problèmes auditifs, placez votre combiné Direct Vibe sur votre boîte crânienne (sur la tampe, autour ou derrière l'oreille) et essayez de trouver la position qui vous semblera la meilleure. En plaçant l'écouteur à un de ces endroits, les vibrations émises par le transducteur stimule votre nerf auditif par conduction osseuse et vous permet d'entendre.

Si vous n'avez pas de problèmes auditif utilisez votre téléphone de façon normale, c'est à dire en plaçant l'écouteur à l'oreille.

Pour installer le combiné Direct Vibe ref: CLA4, déconnectez simplement le combiné standard et remplacez le par le combiné Direct Vibe. En cas de problèmes fonctionnels et avant de nous retourner votre téléphone contactez notre service après vente au numéro suivant:

TEL. SERVICE APRES VENTE :
03 28 58 75 99

17 - Vibreur (option)

Le vibreur ref: CLA2 a été conçu pour les personnes ayant des problèmes auditifs ou souhaitant se faire avertir en toute discrétion d'un appel téléphonique, sans déranger leur partenaire endormi par exemple.

Si vous désirez utiliser le vibreur, connectez le sur la prise  située derrière votre téléphone.

Lorsque vous recevrez un appel, le vibreur sera actif pendant la sonnerie.

Note: Cette option doit être sélectionnée dans le paragraphe OPTION D'ALARME ET DE SONNERIE pour être activée.

18 - Casque avec microphone (option)

Le casque Geemarc ref: CLA3 vous permettra de recevoir ou d'effectuer un appel les mains libres.

Si vous désirez passer ou répondre à un appel avec le casque, connectez le dans la prise casque  située derrière votre téléphone.

Note: Pendant un appel le haut parleur sera actif même avec le casque connecté. Pour un bon confort d'écoute ou simplement si vous ne désirez pas que quelqu'un entende votre conversation, vous pouvez diminuer le volume du haut parleur.

Informations générales

Recommandations pour le recyclage:

La directive DEEE (Déchet d'Équipement Électrique et Électronique) a été mise en place dans le but d'assurer la collecte sélective en vue de la valorisation, réutilisation ou recyclage des produits en fin de vie.



Lorsque votre produit ne fonctionne plus, ne le jeter pas dans votre poubelle ménagère. Suivez l'une des procédures décrite ci-dessous:

- Déposez les piles et votre ancien appareil dans un lieu de collecte approprié.
- Ou rapportez votre ancien appareil chez le distributeur qui vous vendra le nouveau. Il devra l'accepter.

Ainsi, si vous respectez ces instructions vous faites un geste pour l'environnement et vous contribuez à la préservation des ressources naturelles et à la protection de la santé humaine.

Garantie: cet appareil est garanti 1 an pièces et main-d'oeuvre. La date d'achat figurant sur le ticket de caisse fera foi. Cette garantie s'exerce sous réserve d'une utilisation normale de l'appareil. Les dommages occasionnés par les surtensions électriques, la foudre ou par un choc sur l'appareil ne peuvent en aucun cas être couverts par la garantie. En cas de problème fonctionnel rapprochez-vous de votre point de vente.

Raccordement téléphonique: les tensions présentes sur ce réseau sont classées TRT-3 (Tension de Réseau de Télécommunication) au sens de la norme EN60950.

Déclaration: ce produit respecte les exigences de compatibilité électromagnétique et de sécurité électrique demandées par la directive européenne RTTE. Par ailleurs, il est compatible avec les différents réseaux téléphoniques européens (normes TBR21/37/38). Le fonctionnement de l'appareil n'est pas garanti si le courant de ligne est inférieur à 18 mA.

La déclaration de conformité peut être consultée sur le site : www.geemarc.com



Betätigungstasten **45-47**

Installation

1 - Einrichtung des AmpliPOWER 40/50	48
2 - Klingeltonmelodie	49
3 - Mitteilungsanzeige beim Eingang eines Anrufs	49
4 - Schalter Tonwahl/Pulswahl (T-P)	50
5 - Schalter Flashzeit	50
6 - Mitteilungsanzeige	50
7 - Wandinstallation	51
8 - Einsetzen der Batterien	52

Benutzung des Telefons

9 - Eingehende Anrufe annehmen	53
10 - Lautstärke- und Toneinstellung	54
11 - Einen Anruf tätigen	55
12 - Mit der Freisprechfunktion	55
13 - Wiederwahl der zuletzt angerufenen Nummer	56
14 - Stummtaste	56

15 - Speichern von Telefonnummern	56
16 - Anruf mit gespeicherter Nummer tätigen	57

Options

17 - Benutzung des Kopfhörers mit Mikrofon	58
18 - Benutzung des Induktionsschleife	58
19 - Benutzung des Vibrationkissens	60

Generelle Information	61
------------------------------	-----------



Für Informationen und Hilfe besuchen Sie unsere
Website

www.geemarc.com/de

TelFon : +49(0)228/ 74 87 09 0

Fax : +49(0)228/ 74 87 09 20

Betätigungstasteninhalt

Schnellwahlstasten

Zum unmittelbaren Anruf von 3 Notrufnummern.

Kontrolle Hochfrequenz

Funktioniert, wenn die Verstärkungsfunktion aktiviert wird, und ermöglicht das Einstellen von Hoch/Tieftön.

Lautstärke einstellen

Rotes LED-Anzeige

Verstärkung

Leuchtet wenn die Verstärkungsfunktion aktiviert wird.

Betätigungstaste

Verstärkung

Auf diese Taste drücken, um die Funktion "Verstärkung" zu aktivieren.

Lautsprecher-Lautstärke

Clip für die Wandmontage

Memory-Tasten

Um 9 Telefonnummern unmittelbar zu wählen

Freisprechfunktion / Kopfhörer

«Mute» Taste

Speichertaste

Leuchtender Anrufanzeiger

Leuchtet rot beim eingehenden Anruf

Wiederwahlstaste

«Flash»-Taste

Auf diese Taste drücken, um auf einen anderen Anruf zu antworten, der angezeigt wird



Betätigungstasten

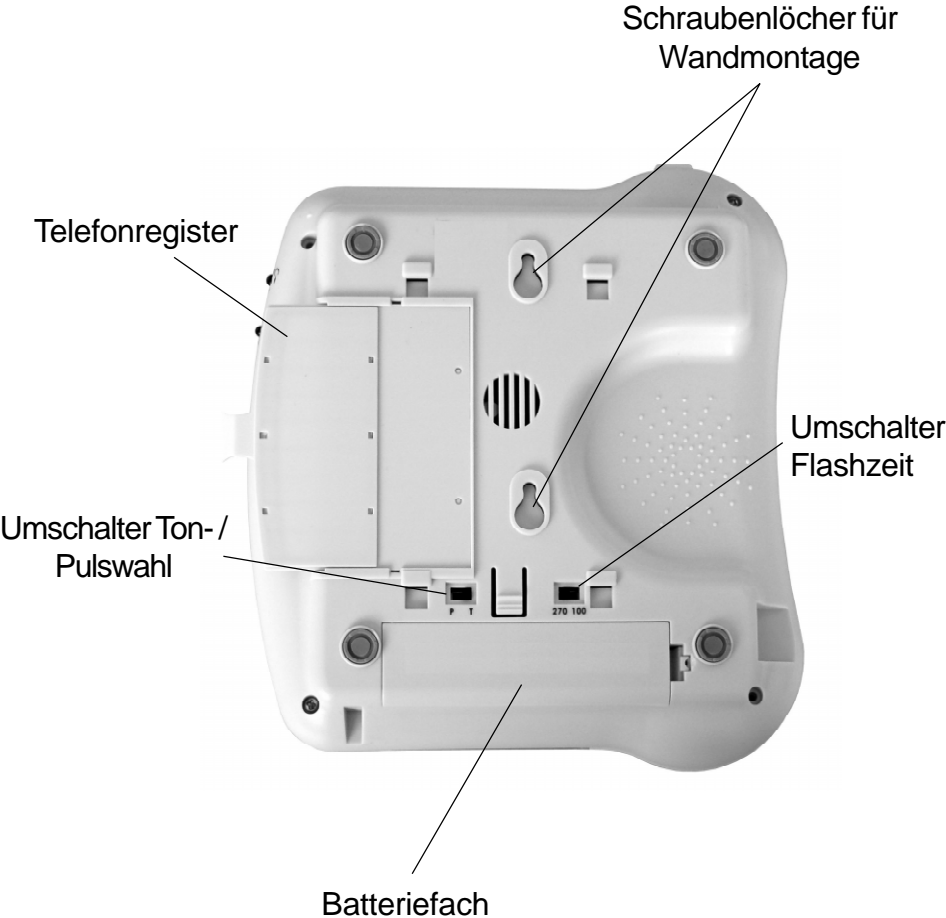

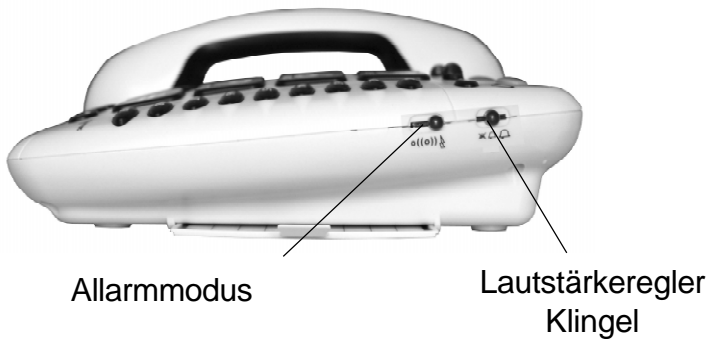
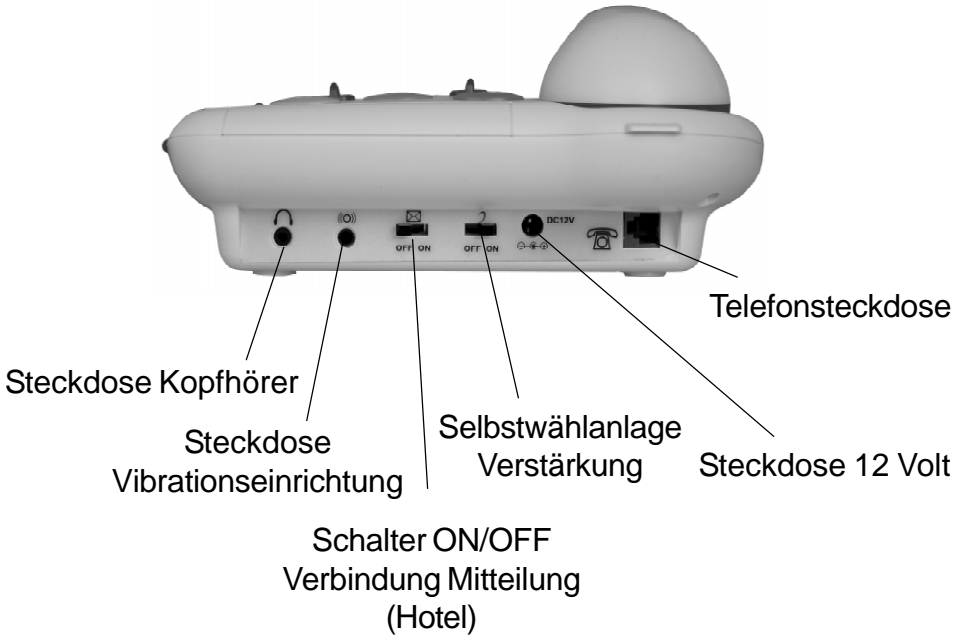

1 - Einrichtung des AmpliPOWER 40/50

- 1 – Stecken Sie die Ende des spiralförmigen Kabels in das Telefon, die andere in den Hörer.
- 2 – Stecken Sie ein Ende des Telefonkabels in die Buchse hinten am Telefon.
- 3 – Stecken Sie die andere Kabelende in die Telefonsteckdose Ihrer Wohnung.
- 4 – Stecken Sie den Stecker für die Stromversorgung in die Dose hinten am Telefon. Stecken Sie den Stecker in die Steckdose.

Klingelton

Der an der rechten Seite des Geräts liegende Schalter ermöglicht es, den Klingelton auszuschalten oder die Lautstärke einzustellen.

Ausgeschalteter Klingelton 

Mittlere Lautstärke 

Hohe Lautstärke 

2 - Klingeltonmelodie

Der Klingelton Ihres Telefons AmpliPOWER 40/50 wird über die Tastatur ausgewählt, Sie können zwischen den Tasten 1 bis 9 wählen:

	Niedrig	Mittel	Hoch
Melodie A	1	2	3
Melodie B	4	5	6 standard
Melodie C	7	8	9

- Den Hörer abnehmen.
- Auf die Taste  drücken.
- Auf die Taste **#** drücken.
- Auf eine der Tasten 1 bis 9 drücken.

Die neue Melodie und die gewünschte Lautstärke werden beim nächsten Gespräch aktiviert. Die ursprüngliche Einstellung ist: Melodie B - Max

3 - Mitteilungsanzeige beim Eingang eines Anrufs

Ein an der rechten Seite des Geräts liegender 3-fach-Umschalter ermöglicht die Einstellung für

das Signal bei einem eingehenden Anruf :

- 0 Nur Klingel
- Klingel und Vibration
-  Klingel & Lichtblitz

4 - Schalter Tonwahl/Pulswahl (T-P)

Der unter dem Gerät liegende T/P-Schalter ist ab Werk auf "T" voreingestellt.

5 - Schalter Flashzeit

Der Schalter für die Flashzeit wurde bei der Herstellung auf 270ms eingestellt. Sie können, wenn notwendig, 100 ms wählen.

6 - Mitteilungsanzeige

Diese Funktion ist nützlich, wenn das AmpliPOWER 40/50 mit dem Telefonnetz eines Hotels verbunden wird.

Über den Schalter hinten am Gerät kann diese Funktion aktiviert oder deaktiviert werden. Wenn der Schalter auf ON steht und das Lämpchen neben dem Symbol  leuchtet, wird eine eingegangene Mitteilung angezeigt.

7 - Wandinstallation

Zwei Schrauben (3,5 mm, Abstand 8 cm) an der Wand befestigen; der Kopf soll 6-7 cm herausstehen. Das Gerät an den Schrauben in der Wand befestigen. Die kleine Plastikstütze nach oben drehen und in die dazu geeigneten Vorrichtungen wieder einsetzen, so dass sie umgekehrt eingebaut ist und wie ein Haken vorsteht. Das erlaubt die Befestigung des Hörers, wenn das Gerät an der Wand eingebaut wird.

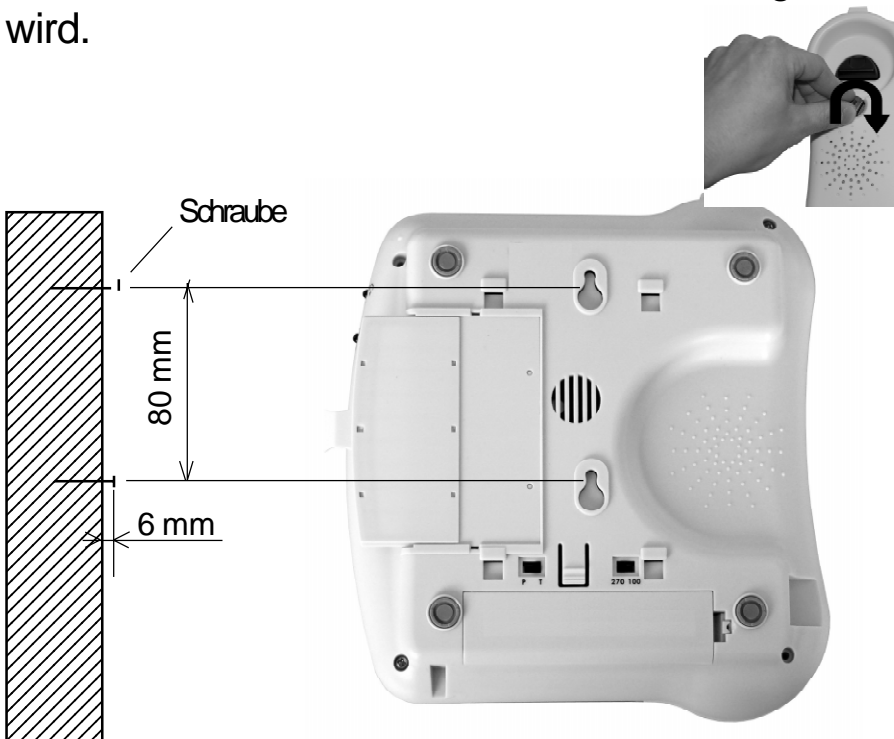

8 - Einsetzen der Batterien

Die Deckelschraube des Batteriefachs hinter dem AmpliPOWER 40/50 abschrauben. 4 Micro-Batterien (Typ AAA) in der angegebenen Polarität einsetzen. Die Batterien dienen dazu, die gespeicherten Telefonnummern beizubehalten, falls der Netzanschluss ausfällt.

Nach 6 Monaten müssen die Batterien gewechselt werden.

Hinweis: *Verwenden Sie keine wiederaufladbaren Batterien. Entsorgen Sie alte Batterien an einem dafür geeigneten Ort.*

9 - Eingehende Anrufe annehmen

Mit dem Hörer

Beim Eingang eines Anrufs wird das Gerät AmpliPOWER 40/50 diesen Anruf signalisieren. Um den Anruf anzunehmen, den Hörer abnehmen. Am Ende des Gesprächs den Hörer wieder auflegen.

Mit dem Kopfhörer

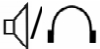
Beim Eingang eines Anrufs wird das Gerät AmpliPOWER 40/50 diesen Anruf signalisieren. Um den Anruf anzunehmen, auf die Taste  drücken. Die Taste erneut drücken, um das Gespräch zu beenden.

Mit der Freisprechfunktion

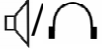
Wenn das Telefon klingelt, drücken Sie auf den Knopf , um Anruf entgegen zu nehmen. Am Ende des Telefonats einfach auf denselben Knopf drücken, um das Gespräch zu beenden.

10 - Lautstärke- und Toneinstellung

Sie können die Lautstärke und den Ton nach Ihren Hörbedürfnissen einstellen. Um die Einstellung der beiden Lautstärke- und Tonregler zu verändern, auf die Taste + 40 dB (oder +60 dB für die AmpliPOWER 50) oben rechts drücken. Wenn die Verstärkerfunktion genutzt wird, leuchtet die LED neben der oben genannten Taste rot.

Wenn der hinter dem Gerät liegende Schalter +40 dB (oder +60 dB für die AmpliPOWER 50) auf **“ON”** steht, wird die Verstärkungsfunktion automatisch, wenn der Hörer abgenommen wird. Deswegen ist es nicht nötig, auf die Taste +40 dB zu drücken. Wenn der Umschalter auf **“ON”** ist, bleibt die LED-Anzeige immer an.

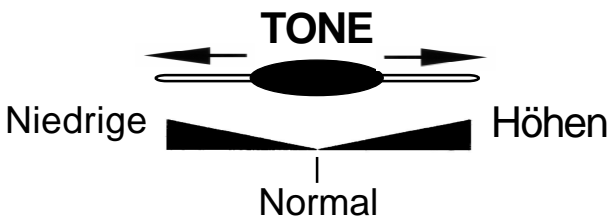

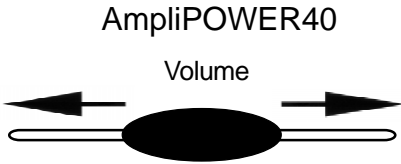

0 dB
20 dB*

20 dB
40 dB*

*Drücken Sie auf die Taste +40 dB

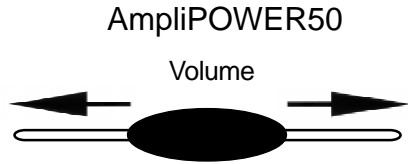

0 dB
30 dB**

30 dB
60 dB**

**Drücken Sie auf die Taste +60 dB

11 - Einen Anruf tätigen

Über den Hörer

Den Hörer abnehmen. Auf das Freizeichen warten, die gewünschte Nummer wählen. Am Ende des Telefonats den Hörer wieder auflegen.

Über den Kopfhörer

Auf die Taste drücken, auf das Freizeichen warten. Die Nummer wählen. Die Taste erneut drücken, um den Anruf zu beenden.

12 - Mit der Freisprechfunktion

Am Ende des Telefonats einfach auf die Taste  drücken, um das Gespräch zu beenden. Um die Freisprecheinrichtung während eines Telefonats auszuschalten, heben Sie den Hörer ab. Um die Freisprecheinrichtung während eines

Telefonats einzuschalten, drücken Sie auf den Knopf, dann legen Sie den Hörer auf die Basisstation. Während eines Gespräches können Sie die Lautstärke der Freisprechfunktion auf die gewünschte Höhe einstellen, benutzen Sie einfach der Regler auf den linken Seite des Geräts.

13 - Wiederwahl der zuletzt angerufenen Nummer

Den Hörer abnehmen, auf das Freizeichen warten, auf die Taste  drücken.

Automatisch wird das AmpliPOWER 40 die zuletzt angerufene Nummer wählen.

(Die schon gespeicherten Telefonnummern können durch die Tasten M1-M9 nicht gewählt werden).



14 - Stummtaste

Wenn Sie mit jemandem im Raum reden möchten, ohne Ihren Gesprächspartner das Gesagte hören zu lassen, müssen Sie die Taste  gedrückt halten. Solange Sie die Taste gedrückt halten, wird das Mikrophon außer Betrieb gesetzt. Um das Telefongespräch weiterzuführen, lassen Sie die

Taste wieder los.

15 - Speichern von Telefonnummern

Ihr Gerät AmpliPOWER 40/50 kann 9 (M1-M9) + 3 (rote, blaue und grüne Tasten) Telefonnummern speichern. Zum Beispiel können die drei Farbtasten als Notrufbenutzt werden (z.B.:Polizei,Feuerwehr,Krankenwagen).

- Den Hörer abheben.
- Die Taste  drücken.
- Auf die Direktwahltaste (M1 - M9) oder auf eine der Farbtasten drücken.
- Die Nummer, die gespeichert werden soll, eingeben.
- Die Taste  erneut drücken.

Falls der Telefonstecker einige Stunden aus der Steckdose herausgezogen wird, gehen die gespeicherten Telefonnummern verloren. Wenn man wie oben beschrieben vorgeht und auf eine Taste drückt, auf der bereits eine Telefonnummer gespeichert worden ist, wird die vorher gespeicherte Nummer gelöscht.

16- Anruf mit gespeicherter Nummer tätigen

Den Hörer abnehmen und auf das Freizeichen warten. Auf eine der Direktwahltasten (M1-M9) oder eine der Farbtasten (rote, blaue, grüne Taste) drücken. Die gespeicherten Telefonnummern ins (auf der rechten Seite des Geräts herausziehbare) Telefonverzeichnis eintragen.

17- Benutzung des Kopfhörers mit Mikrofon (optional)

Wenn Sie einen Anruf mit einem Geemarc Headset entgegennehmen oder damit einen Anruf tätigen wollen, stecken Sie den Stecker des Headsets in die Buchse auf der Rückseite Ihres Telefons.

- Drücken Sie um das Freizeichen zu bekommen
- Wählen Sie die Nummer

Achtung: Sie können die Lautstärke und den Ton mit den **VOLUME** und **TONE** Reglern oben an Ihrem Telefon einstellen (sofern die Funktion aktiviert ist) sowie die Sendelautstärke mit dem Schalter (3 Positionen) auf der rechten Seite Ihres Telefons.

18- Benutzung der Induktionsschleife (optional)

Wenn Sie einen Anruf mit einer Induktionsschleife annehmen oder damit einen Anruf tätigen wollen, stecken Sie den Stecker in die –Buchse auf der Rückseite Ihres Telefons. Die Induktionsschleife ist nun bereit.

Sie haben 3 Verwendungsmöglichkeiten:

Möglichkeit:

Drücken Sie um die Induktionsschleife und den Kopfhörer zu aktivieren, sprechen Sie in das Mikrofon des Kopfhörers.

Möglichkeit:

Drücken Sie um die Induktionsschleife und die Lautsprecher zu aktivieren und sprechen Sie in das Mikrofon an der Unterseite Ihres Telefons.

Möglichkeit:

Heben Sie den Hörer ab und sprechen Sie in die Muschel.

Achtung: Um die Induktionsschleife nutzen zu können, muss das Telefon am Strom angeschlossen sein. Sie können auch die Empfangslautstärke einstellen.

19 - Benutzung des vibrationskissens (Optional)

Wenn Sie Ihr Telefon durch ein Vibrationskissen ergänzen wollen, schließen Sie das Geemarc Vibrationskissen an in die Buchse auf der Rückseite Ihres Telefons. Wenn ein Anruf eingeht, wird das Vibrationskissen während des Klingelns aktiviert.

Achtung: Diese Option muss unter dem Punkt „Alarm und Klingeltoneinstellungen“ (S. 12) aktiviert sein.

Wichtig: Schließen Sie zu Ihrer Sicherheit nur das Geemarc Vibrationskissen an. Andere Geräte können das Telefon beschädigen.

Generelle Informationen

Auf Ihr Geemarc Produkt wird von Geemarc Telecom SA eine einjährige Garantie ab Kaufdatum gemäß diesen Garantiebestimmungen gewährt. Während dieser Zeit werden im Garantiefall nach Wahl der Geemarc Telecom SA Material- und Fabrikationsfehler unentgeltlich beseitigt oder Ihr Geemarc Produkt ausgetauscht. Bei Störungen oder Fragen



wenden Sie sich an unsere Hotline oder besuchen Sie unsere Homepage www.geemarc.com. Von dieser Herstellergarantie ausgeschlossen sind Schäden durch unsachgemäße Benutzung, mangelnde Sorgfalt oder Unfälle. Die Garantie erlischt bei Eingriffen von Dritten, die von Geemarc Telecom SA oder deren Vertriebspartnern dazu nicht ermächtigt wurden. Die Geemarc Telecom SA Garantie schränkt Ihre gesetzlichen Rechte in keiner Weise ein.

WICHTIG: IHR KAUFBELEG IST TEIL IHRER GARANTIE UND MUSS AUFBEWAHRT UND IM GARANTIEFALL VORGELEGT WERDEN. Bitte beachten Sie: Die Garantie gilt nur für Deutschland.

ERKLÄRUNG: Geemarc Telecom SA erklärt hiermit, dass dieses Produkt die notwendigen Voraussetzungen sowie die weiteren betreffenden Bestimmungen der Radio- und Telecommunications Terminal Equipment Directive 1999/5/EEC, insbesondere Artikel 3 Absatz 1a, 1b und Absatz 3, erfüllt.

Das Telefon benötigt eine Mindeststromstärke von 18mA in der Leitung.



Die Konformitätserklärung kann unter folgender Adresse gefunden werden : www.geemarc.com/de/supportdoc.asp

Die WEEE-Richtlinie (Elektro- und Elektronikaltgeräte) wurde aufgestellt, damit Altgeräte auf beste Art und Weise verwertet werden.

Wenn dieses Produkt defekt ist, werfen Sie es bitte nicht in Ihren Hausmüll. Bitte nutzen Sie eine der folgenden Entsorgungsmöglichkeiten:

- Entfernen Sie die Batterien und werfen Sie diese in einen geeigneten Rücknahmecontainer.

Geben Sie das Produkt bei einer Altgerätesammelstelle ab.

- Oder geben Sie das alte Produkt dem Händler zurück. Bei Kauf eines neuen Gerätes sollte der Händler das Altgerät annehmen.

Wenn Sie sich an diese Anweisungen halten, stellen Sie den Schutz der Gesundheit und Umwelt sicher.



UGAmpIiPOWER40_50 Ver. 2.4

geemarc™
Telecom SA United Kingdom

5 Swallow Court
Swallowfields
Welwyn Garden City
Hertfordshire, AL7 1SB
For product support:
01707 384438
www.geemarc.com

geemarc™
Telecom SA FRANCE

Parc de l'Etoile
2, rue Galilée BP20061
59791 Grande Synthe CEDEX
Tél. service après vente :
03 28 58 75 99
www.geemarc.com

geemarc™
Telecom SA Deutschland

Siemensstrasse 10,
53121 Bonn
Deutschland
Tel: +49(0)228/ 74 87 09 0
Fax: +49(0)228/ 74 87 09 20
www.geemarc.com