

Jabra
JX 10

Jabra
JX 10



© 2005 GN Netcom A/S. All rights reserved. Jabra is a registered trademark, wholly owned by GN Netcom Inc., and MiniGels is a trademark of GN Netcom Inc. in the USA, and these trademarks may be registered in other countries. US and foreign patents pending. Design and specifications subject to change without notice. The Bluetooth® word mark and logos are owned by the Bluetooth SIG, Inc. and any use of such marks by the companies in the GN Netcom Group is under license.



www.jabra.com



User manual

Jabra

User manual

Jabra

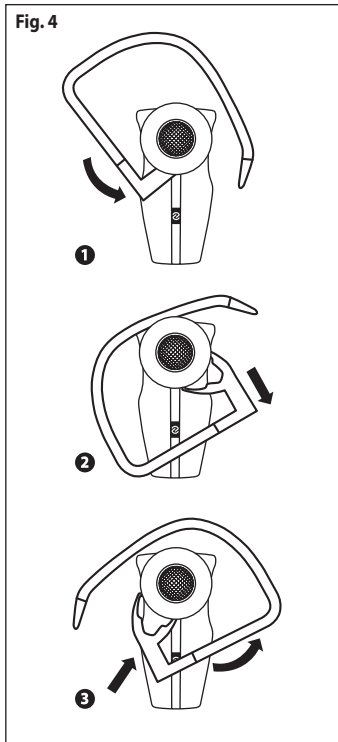
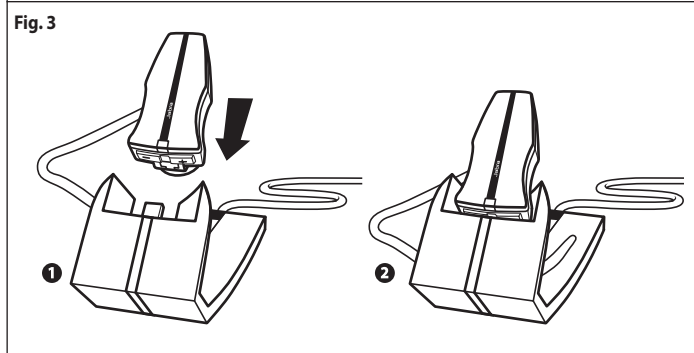
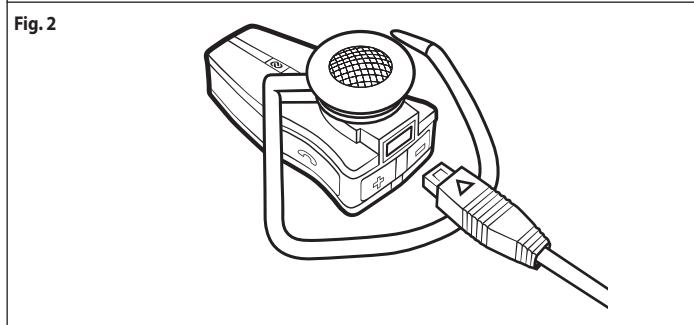
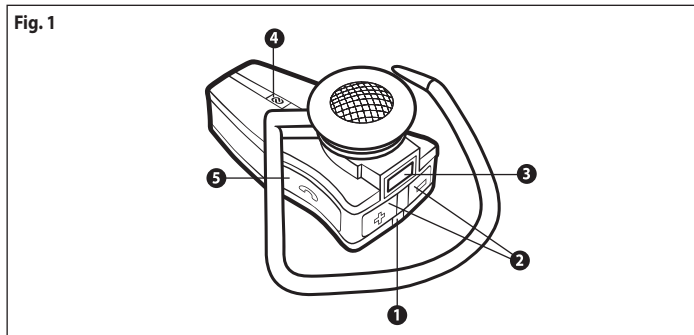

Русский..... 1
Polski 9
Türkçe17
ČESKY25
Magyar.....33

Русский

| | |
|---|---|
| Благодарность..... | 2 |
| 1. Зарядка аппарата..... | 3 |
| 2. Включение и выключение гарнитуры..... | 4 |
| 3. Подключение к телефону с функцией Bluetooth | 4 |
| 4. Выбор способа ношения..... | 4 |
| 5. Как | 5 |
| 6. Что обозначает светодиодный индикатор | 6 |
| 7. Поиск и устранение неисправностей/часто задаваемые | 6 |
| 8. Нужна дополнительная помощь?..... | 6 |
| 9. Уход за гарнитурой | 7 |
| 10. Глоссарий..... | 7 |

Благодарность

Благодарим за приобретение беспроводной гарнитуры Jabra JX10 Bluetooth®. Надеемся, она Вам понравится!

Настоящее руководство позволит быстро освоить работу гарнитурой и наиболее полно использовать ее функциональные возможности.

! Помните, внимание при управлении автомобилем важнее любого телефонного разговора!

Пользование мобильным телефоном во время управления автомобилем отвлекает внимание водителя и повышает вероятность несчастного случая. В случае необходимости ответить на вызов или позвонить в сложной дорожной ситуации (например, при плохой погоде, высокой интенсивности движения, присутствии в автомобиле детей, плохом состоянии дорожного покрытия) следует съехать на обочину дороги и остановиться. Кроме того, постарайтесь разговаривать недолго при этом не следует делать пометки и читать документы.

Соблюдайте требования безопасности при управлении автомобилем и не нарушайте правила дорожного движения.

О модели Jabra JX10

- Светодиодный индикатор
 - Режимы, обозначаемые синим цветом (спаривание, рабочий или ждущий)
 - Красным обозначается уровень заряда аккумулятора (аккумулятор разряжен, заряжается или требует подзарядки)
- Увеличение (+) и уменьшение громкости (-)
- Зарядный отсек
- Кнопка спаривания – **нажмите** для перевода гарнитуры в режим спаривания
- Кнопка ответ/отбой
 - Нажать** для включения гарнитуры (синий мигающий индикатор сообщит о включении)
 - Нажать и удерживать** для включения гарнитуры (синий мигающий индикатор сообщит о включении)
 - Кратковременно нажать** для ответа на звонок или отбоя

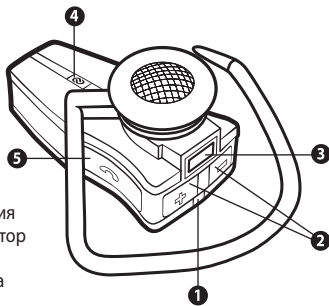

Что может аппарат

Jabra JX10 может все, что указано ниже (в зависимости от функций, поддерживаемых вашим телефоном):

- Отвечать на звонок
- Заканчивать разговор
- Не отвечать на звонки
- Использовать голосовой набор
- Повторять набор последнего номера
- Ставить звонки «в очередь»
- Переводить звонок в режим ожидания

Технические характеристики

- До 6 часов работы в режиме разговора и до 200 часов в режиме ожидания
- Аккумулятор с возможностью подзарядки от источника питания переменного тока, персонального компьютера через кабель USB, зарядного устройства для рабочего стола или аккумулятора автомобиля (не включено)
- Менее 10 граммов
- Дальность действия до 10 метров)
- Режим Bluetooth для разговора по трубке и гарнитуре
- Характеристики Bluetooth (см. *гlossарий*) версии 1.2

Начало работы

Пользоваться Jabra JX10 очень просто. Кнопка ответ / отбой на гарнитуре выполняет различные функции в зависимости от продолжительности.

| Что делать | Продолжительность нажатия |
|---------------------|--|
| Коротко нажать | Короткое нажатие |
| Нажать | Нажать и удерживать примерно 1 секунду |
| Нажать и удерживать | Примерно 5 секунд |

1 Зарядка аппарата

Прежде чем начать пользоваться Jabra JX10, убедитесь, что аппарат полностью заряжен. Для зарядки непосредственно с базы пользуйтесь сетевым адаптером, или заряжайте аппарат напрямую от ПК через прилагаемый кабель USB. Подключите гарнитуру как показано на рис. 2. Красный светодиод, горящий постоянно, показывает, что идет зарядка. Когда цвет светодиода изменится на зеленый, зарядка закончена.

Зарядка с подключением к настольному держателю

Подсоедините кабель USB/адаптер переменного тока к настольному держателю. Поместите JX10 в подставку, как изображено на рис. 3

2 Включение и выключение гарнитуры

- Для включения гарнитуры **нажмите** кнопку ответ / отбой.
- Для выключения гарнитуры **нажмите и удерживайте** кнопку ответ / отбой.

3 Спаривание с телефоном

Перед использованием Jabra JX10 его нужно спарить с вашим мобильником.

1. Переведите гарнитуру в режим спаривания

- Убедитесь, что гарнитура включена.
- **Нажмите** кнопку спаривания, обозначенную .

2. Переведите ваш Bluetooth-телефон в режим поиска Jabra JX10

Следуйте инструкции по эксплуатации телефона. Обычно для этого нужно войти в меню 'настройка,' подключение или 'Bluetooth' телефона и выбрать пункт 'поиск или' добавить устройство Bluetooth. * (См пример типичного меню мобильного на рис. 6)

3. Когда Jabra JX10 найдена

Телефон спросит, желаете ли вы спариться. Нажмите 'Yes' или 'OK' на телефоне и подтвердите паролем или PIN-кодом = 0000 (4 нуля).

Когда спаривание завершится, телефон сообщит об этом. Если спаривание не удалось, повторите пункты 1 - 3.

4 Теперь гарнитуру можно одеть, как удобно

Теперь Jabra JX10 можно надеть на правое ухо. Если вы носите ее на левом ухе, осторожно ухе отсоедините крепление и переверните его. **См. рис 4**

Чтобы Jabra JX10 работала с мобильником лучше, носите гарнитуру и мобильник с одной и той же стороны, или так, чтобы они «видели» друг друга. Наилучшая работа достигается при отсутствии препятствий между гарнитурой и мобильником.

5 Как ...**Ответить на звонок**

- **Коротко нажмите** кнопку ответ/отбой на гарнитуре.

Закончить разговор

- **Коротко нажмите** кнопку ответ/отбой на гарнитуре.

Позвонить

- Звонок с мобильного автоматически будет переведен на гарнитуру (в зависимости от установок мобильного). Если мобильник этого не позволяет, для перевода вызова на него коротко нажмите кнопку ответ/отбой на Jabra JX10.

Не отвечать на звонок *

- Во время входящего звонка нажмите кнопку ответ / отбой. В зависимости от установок мобильного вызывающий абонент будет переведен на вашу голосовую почту или услышит сигнал «занято».

Подключить голосовой набор *

- **Коротко нажмите** кнопку ответ/отбой. Для получения оптимального результата записывайте команду набора через гарнитуру. Для получения дополнительной информации об этой функции обратитесь к инструкции по эксплуатации мобильного.

Повторно набрать последний набранный номер *

- **Нажмите** кнопку ответ/отбой.

Регулировать громкость

- **Нажимайте** кнопку регулятора громкости (+ или -). **См. рис 1.**

Поставить вызов на удержание (при поступлении вызова во время телефонного разговора)*

Эта функция позволяет поставить вызов на удержание во время разговора и ответить на отложенный вызов.

- Для установки текущего вызова на удержание и ответа на другой вызов **нажмите** кнопку ответ /отбой.
- Для переключения между вызовами **нажмите** кнопку ответ /отбой.
- Для отбоя текущего вызова **коротко нажмите** кнопку ответ/отбой.

* Функции, обозначенные *, могут не поддерживаться вашим мобильником. Для получения дополнительной информации обратитесь к инструкции по эксплуатации мобильного

6 Что обозначает светодиодный индикатор

| Показание | Состояние гарнитуры |
|---------------------------|---|
| Мигающий синий | Вспышка каждую секунду: режим разговора |
| Мигающий синий | Вспышка каждые три секунды: режим ожидания |
| Мигающий красный | Аккумулятор разряжен |
| Постоянно горящий красный | Зарядка аккумулятора |
| Постоянно горящий зеленый | Аккумулятор заряжен |
| Постоянно горящий синий | Гарнитура в режиме сопряжения – см. раздел 3 |

7 Поиск и устранение неисправностей/часто задаваемые

вопросы В гарнитуре слышен треск

Для обеспечения наилучшего качества звука следует носить гарнитуру с той же стороны, что и мобильный телефон.

В гарнитуре ничего не слышно

- Увеличьте громкость.
- Убедитесь в том, что между гарнитурой и телефоном установлено соединение.
- Убедитесь в том, что телефон подключен к гарнитуре – если не удастся установить соединение ни из меню Bluetooth телефона, ни путем кратковременного нажатия кнопки ответа/завершения вызова, следуйте инструкциям по установке соединения (см. раздел 3).

Не удается установить соединение, хотя индикация на телефоне свидетельствует об обратном

Возможно, запись об установке соединения данной гарнитуры с телефоном была удалена. Следуйте указаниям по установке соединения, приведенным в разделе 3.

Будет ли гарнитура Jabra JX10 работать с другими устройствами, имеющими интерфейс Bluetooth?

Гарнитура Jabra JX10 предназначена для работы с мобильными телефонами, поддерживающими интерфейс Bluetooth. Она также может работать с другими устройствами Bluetooth, использующими Bluetooth версии 1.1 или 1.2, и поддерживает профили "Headset" и "Hands-free".

8 Дополнительная помощь

См. внутреннюю сторону обложки

9 Уход за гарнитурой

- Храните гарнитуру Jabra JX10 отключенной и в безопасном месте.
- Не подвергайте гарнитуру воздействию экстремальных температур (выше +45°C – включая прямые солнечные лучи – или ниже -10°C). Это может привести к сокращению срока службы аккумулятора и повлиять на работу гарнитуры. Высокая температура может также ухудшить характеристики гарнитуры.
- Не допускайте попадания на гарнитуру Jabra JX10 воды и других жидкостей.

10 Глоссарий

- 1 Bluetooth** – технология радиосвязи, предназначенная для беспроводного соединения различных устройств, например, мобильных телефонов и гарнитур, на небольшом расстоянии (приблизительно 10 м). Более подробные сведения см. на веб-сайте www.bluetooth.com.
- 2 Профили Bluetooth** – различные способы взаимодействия устройств Bluetooth с другими устройствами. Мобильные телефоны с интерфейсом Bluetooth поддерживают профиль "Headset" (Гарнитура) или "Hands-free" (Без использования рук) или оба эти профиля. Для поддержки определенного профиля изготовитель телефона должен обеспечить поддержку определенных функций в программном обеспечении телефона.
- 3 Установка соединения** создает уникальный зашифрованный канал связи между двумя устройствами Bluetooth, по которому эти устройства могут обмениваться данными. Если соединение не установлено, устройства Bluetooth не будут работать друг с другом.
- 4 Ключ доступа или PIN** – это код, вводимый на мобильном телефоне для установки соединения с гарнитурой Jabra JX10. Этот код позволяет телефону и гарнитуре Jabra JX10 распознать друг друга и автоматически наладить взаимодействие.
- 5 Режим ожидания** – режим, в котором гарнитура Jabra JX10 пассивно ожидает поступления вызова. Гарнитура переходит в режим ожидания после завершения вызова на мобильном телефоне.



Утилизируйте продукт согласно местным стандартам и нормам.
www.jabra.com/weee

Polski

| | |
|--|----|
| Dziękujemy | 10 |
| 1. Ładowanie słuchawki | 11 |
| 2. Włączanie i wyłączanie słuchawki | 12 |
| 3. Działanie słuchawki z telefonem | 12 |
| 4. Swoboda noszenia słuchawki | 12 |
| 5. Jak... .. | 13 |
| 6. Znaczenie poszczególnych sygnałów świetlnych | 14 |
| 7. Rozwiązywanie problemów i często zadawane pytania | 14 |
| 8. W razie konieczności uzyskania dodatkowej pomocy. | 15 |
| 9. Pielęgnacja słuchawki | 15 |
| 10. Słowniczek | 16 |

Dziękujemy

Dziękujemy za zakup słuchawki Jabra JX10 z technologią Bluetooth®. Mamy nadzieję, że korzystanie z niej przyniesie wiele satysfakcji!

Niniejsza instrukcja umożliwi rozpoczęcie użytkowania słuchawki i optymalne wykorzystanie jej możliwości.

! Pamiętaj: bezpieczeństwo na drodze jest ważniejsze niż rozmowa!

Korzystanie z telefonu komórkowego podczas prowadzenia pojazdu może rozpraszać uwagę i zwiększa ryzyko wypadku. Jeśli wymagają tego warunki panujące na drodze (złe warunki atmosferyczne, duże natężenie ruchu, obecność dzieci w samochodzie, złe warunki drogowe), należy przed zainicjowaniem lub odebraniem połączenia zjechać z drogi i zaparkować. Ponadto należy ograniczać długość rozmów i unikać robienia notatek i czytania dokumentów.

Należy zawsze prowadzić pojazdy bezpiecznie i przestrzegać lokalnych przepisów.

Bezprzewodowa słuchawka nauszna Jabra JX10

1. Dioda LED
 - Niebieski kolor diody wskazuje tryb działania słuchawki (działanie z telefonem, aktywny lub czuwanie)
 - Czerwony/zielony kolor diody wskazuje poziom naładowania akumulatora (niski, ładowanie lub naładowany)
2. Głośniej (+), ciszej (-)
3. Gniazdko ładowania
4. Przycisk przełączania słuchawki na tryb działania z telefonem – należy **wcisnąć** przycisk, aby ustawić słuchawkę w trybie działania z telefonem.
5. Przycisk odbierania/kończenia połączenia
 - Należy **nacisnąć** ten przycisk, aby włączyć słuchawkę (zamigotanie niebieskiej lampki oznacza udane włączenie słuchawki)
 - Należy **nacisnąć i przytrzymać** ten przycisk, aby wyłączyć słuchawkę (zamigotanie niebieskiej lampki oznacza udane wyłączenie)
 - **Użyć** przycisku, aby odebrać lub zakończyć połączenie

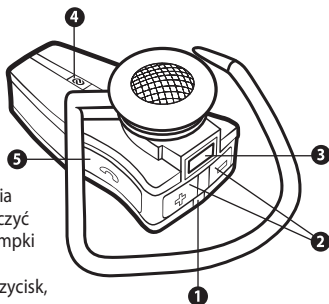

Funkcje słuchawki

Słuchawka Jabra JX10 pozwala na korzystanie z wszystkich poniższych funkcji (w zależności od tego, czy telefon współpracujący ze słuchawką umożliwi korzystanie z danej funkcji):

- Odbieranie połączeń
- Kończenie połączeń
- Odrzucanie połączeń
- Wybieranie głosowe
- Ponowne wybieranie ostatniego numeru
- Połączenie oczekujące
- Przełączanie połączenia w stan oczekiwania

Specyfikacje

- Do 6 godzin rozmowy i do 200 godzin pracy w trybie gotowości
- Akumulator z możliwością ładowania przy użyciu źródła zasilania prądu przemiennego, komputera PC przez kabel USB, ładowarki biurkowej lub ładowarki samochodowej (ładowarka samochodowa nie jest dołączona)
- Waży mniej niż 10 g
- Zasięg działania do 10 metrów (około 33 stóp)
- Możliwość podłączenia słuchawek Bluetooth w trybie słuchawkowym i głośnomówiącym (Headset i Hands-Free)
- Specyfikacja Bluetooth (patrz **glosariusz**) wersja 1.2

Rozpoczynanie użytkowania słuchawki

Słuchawka Jabra JX10 jest łatwa w obsłudze. Przycisk odbierania/kończenia połączenia znajdujący się na słuchawce spełnia różne funkcje w zależności od tego jak długo jest przyciskany.

| Instrukcja: | Czas naciskania przycisku: |
|---------------------------------|-------------------------------------|
| Używać przycisku | Nacisnąć szybko bez przytrzymywania |
| Nacisnąć przycisk | Około 1 sekundy |
| Nacisnąć i przytrzymać przycisk | Około 5 sekund |

1 Ładowanie słuchawki

Należy upewnić się, że słuchawka Jabra JX10 jest całkowicie naładowana, przed rozpoczęciem jej użytkowania. Słuchawkę należy ładować z gniazdka zasilania, wykorzystując zasilacz AC, lub ładować bezpośrednio z komputera PC przy użyciu załączonego kabla USB. Podłączyć słuchawkę w sposób pokazany na rysunku 2. Kiedy dioda

LED świeci się czerwonym ciągłym światłem oznacza to, że trwa ładowanie słuchawki. Kiedy dioda świeci się na zielono, oznacza to, że słuchawka jest całkowicie naładowana.

Ładowanie w ładowarce biurkowej

Podłącz kabel USB/kabel zasilający do ładowarki biurkowej. Umieść słuchawkę JX10 w ładowarce, zgodnie z rys. 3

2 Włączanie i wyłączanie słuchawki

- Aby wyłączyć słuchawkę należy **nacisnąć** przycisk odbierania/kończenia połączenia.
- Aby wyłączyć słuchawkę należy **nacisnąć i przytrzymać** przycisk odbierania/kończenia połączenia.

3 Działania słuchawki z telefonem

Przed rozpoczęciem użytkowania słuchawki Jabra JX10, należy umożliwić jej współpracę z telefonem komórkowym.

1. Przełączyć słuchawkę na tryb działania z telefonem

- Upewnić się, że słuchawka jest włączona.
- Należy **nacisnąć** oznaczony przycisk przełączania słuchawki na tryb działania z telefonem 

2. Ustawić telefon Bluetooth na funkcję 'discover' („wykryj”) słuchawkę Jabra JX10

Należy stosować się do instrukcji ujętych w pomocy telefonu. Ustawienie to zazwyczaj polega na przejściu do menu 'setup' („ustawienia”), 'connect' („podłączyć”) lub „Bluetooth” w telefonie i wybraniu opcji 'discover' („wykryj”) lub 'add' („dodaj”) urządzenie Bluetooth. * (*Patrz przykład dotyczący typowego telefonu komórkowego przedstawiony na rysunku 6*).

3. Telefon wykryje wtedy słuchawkę Jabra JX10

Następnie telefon zapyta, czy rozpocząć współpracę słuchawki z telefonem. Należy zatwierdzić, wciskając przycisk „Tak” lub „OK” w telefonie oraz potwierdzić wpisując **hasło lub numer PIN = 0000 (4 zera)**.

Telefon potwierdzi zakończenie ustawiania na tryb współpracy ze słuchawką. W przypadku nieudanego ustawiania na współpracę ze słuchawką, należy powtórzyć kroki od 1 do 3.

4 Swoboda noszenia słuchawki

Słuchawka Jabra JX10 gotowa jest do noszenia na prawym uchu. Jeżeli wolisz nosić słuchawkę na lewym uchu, należy delikatnie zdjąć zaczep na ucho i obrócić go, aby dopasować słuchawkę do noszenia na lewym uchu. *Patrz rysunek 4*

Aby uzyskać optymalne działanie zestawu, należy nosić słuchawkę Jabra JX10 i telefon komórkowy po tej samej stronie lub zapewnić to, aby telefon znajdował się w zasięgu wzroku. Generalnie, lepsze działanie zestawu uzyskuje się wtedy, kiedy pomiędzy słuchawką i telefonem komórkowym nie ma żadnych przeszkód.

5 Jak...

Odebrać połączenie

- W celu odebrania połączenia, należy **użyć** przycisku odbierania/kończenia połączenia, który znajduje się na słuchawce.

Zakończyć połączenie

- W celu zakończenia aktywnego połączenia, należy **użyć** przycisku odbierania/kończenia połączenia.

Wykonać połączenie

- Kiedy połączenie wykonywane jest z telefonu komórkowego, wtedy połączenie zostanie (w zależności od ustawień telefonu) automatycznie przeniesione na słuchawkę. Jeżeli telefon nie posiada tej funkcji, należy użyć przycisku odbierania/kończenia połączenia, który znajduje się na słuchawce Jabra JX10, aby połączenie zostało przeniesione na słuchawkę.

Odrzucić połączenie*

- Kiedy telefon dzwoni, należy **wcisnąć** przycisk odbierania/kończenia połączenia aby odrzucić połączenie przychodzące. W zależności od ustawień telefonu, osoba, która zadzwoniła do Ciebie zostanie odesłana do Twojej poczty głosowej lub usłyszysz sygnał zajętości.

Aktywować wybieranie głosowe*

- **Użyć** przycisku odbierania/kończenia połączenia. Aby uzyskać jak najlepsze rezultaty, należy nagrać wizytówkę wybierania głosowego poprzez słuchawkę. Prosimy o zapoznanie się z instrukcją obsługi telefonu w celu uzyskania większej ilości informacji dotyczących korzystania z tej opcji.

Wybrać ponownie ostatni numer*

- **Nacisnąć** przycisk odbierania/kończenia połączenia.

Ustawić dźwięk i głośność

- Aby ustawić głośność należy **nacisnąć** przycisk głośniej lub ciszej (+ lub -). *Patrz rysunek 1.*

Ustawić połączenie oczekujące i przełączyć połączenie w stan oczekiwania*

Funkcja ta pozwala na przełączanie połączenia w stan oczekiwania w trakcie rozmowy oraz na odbieranie połączenia oczekującego.

- Należy **nacisnąć** jeden raz przycisk odbierania/kończenia połączenia, aby przełączyć aktywne połączenie w stan oczekiwania oraz aby odebrać połączenie oczekujące.
- Aby przełączać się pomiędzy dwoma połączeniami, należy **naciskać** na przycisk odbierania/kończenia połączenia.
- W celu zakończenia aktywnej rozmowy, należy **użyć** przycisku odbierania/kończenia połączenia.

6 Znaczenie poszczególnych sygnałów świetlnych

| Rodzaj sygnalizacji | Znaczenie w kontekście słuchawki |
|-----------------------------|---|
| Migające niebieskie światło | Raz na sekundę: aktywne połączenie |
| Migające niebieskie światło | Raz na trzy sekundy: tryb gotowości |
| Migające czerwone światło | Słaby akumulator |
| Ciągle czerwone światło | Ładowanie |
| Ciągle zielone światło | W pełni naładowany |
| Ciągle niebieskie światło | W trybie kojarzenia - zob. punkt 3 |

7 Rozwiązywanie problemów i często zadawane pytania

Słysząc trzaski

Aby zapewnić optymalną jakość dźwięku, zawsze noś słuchawkę po tej samej stronie ciała, co telefon komórkowy.

Nic nie słychać w słuchawce

- Zwiększ głośność.
- Upewnij się, że słuchawka jest skojarzona z telefonem.
- Upewnij się, że telefon jest podłączony do słuchawki — jeśli nie jest możliwe nawiązanie połączenia z menu Bluetooth telefonu ani poprzez dotknięcie przycisku Odbierz/Zakończ, wykonaj procedurę kojarzenia (zob. punkt 3).

Mam problemy ze skojarzeniem słuchawki i telefonu, mimo że telefon nie zgłasza błędów

Być może w telefonie usunięte zostało połączenie z słuchawką. Wykonaj procedurę kojarzenia opisaną w punkcie 3.

Czy słuchawka Jabra JX10 będzie współpracować z innymi urządzeniami Bluetooth?

Słuchawka Jabra JX10 jest przystosowana do pracy z telefonami komórkowymi Bluetooth. Może także współpracować z innymi urządzeniami Bluetooth zgodnymi ze standardem Bluetooth w wersji 1.1 lub 1.2 i obsługującymi profil słuchawki i/lub zestawu głośnomówiącego.

Nie mogę korzystać z funkcji odrzucania połączenia, zawieszania połączenia, powtarzania numeru lub wybierania głosowego

Dostępność tych funkcji zależy od tego, czy telefon je obsługuje. Dodatkowe informacje można znaleźć w instrukcji obsługi telefonu

8 W razie konieczności uzyskania dodatkowej pomocy.

Prosimy zapoznać się ze szczegółami podanymi na wewnętrznej stronie okładki.

9 Pielęgnacja słuchawki

- Na czas przechowywania słuchawki Jabra JX10 należy wyłączyć jej zasilanie i starannie ją zabezpieczyć.
- Należy unikać przechowywania w skrajnych temperaturach (powyżej 45°C – także w bezpośrednim nasłonecznieniu – lub poniżej -10°C). Może to skrócić żywotność akumulatora i wpłynąć na działanie słuchawki. Wysokie temperatury mogą także spowodować pogorszenie jakości działania.
- Nie należy narażać słuchawki Jabra JX10 na kontakt z deszczem lub innymi cieczami.

10 Słowniczek

- Bluetooth** to technologia radiowa bezprzewodowej komunikacji między urządzeniami, np. telefonami komórkowymi i słuchawkami, na niewielkie odległości (ok. 10 metrów). Więcej informacji można uzyskać pod adresem www.bluetooth.com.
- Profile Bluetooth** to różne sposoby komunikacji między urządzeniami Bluetooth. Telefony Bluetooth obsługują albo profil słuchawek, albo profil zestawu głośnomówiącego, albo oba. Aby dany profil był obsługiwany, producent telefonu musi zaimplementować w jego oprogramowaniu pewne niezbędne funkcje.
- Kojarzenie** polega na utworzeniu unikatowego, szyfrowego łącza między dwoma urządzeniami Bluetooth w celu umożliwienia komunikacji między nimi. Urządzenia Bluetooth nie będą współpracować, dopóki nie zostaną skojarzone.
- Kod dostępu lub PIN** to kod wprowadzany w telefonie komórkowym w celu skojarzenia go z telefonem Jabra JX10. Umożliwia to wzajemne rozpoznanie telefonu i słuchawki Jabra JX10 oraz ich automatyczną współpracę.
- Tryb gotowości** to stan, w którym słuchawka Jabra JX10 biernie oczekuje na połączenie. Po zakończeniu połączenia w telefonie komórkowym słuchawka przechodzi w tryb gotowości.

Türkçe

| | |
|---|----|
| Teşekkür ederiz..... | 18 |
| 1. Kulaklığınızı şarj etme..... | 19 |
| 2. Kulaklığı açma ve kapatma..... | 20 |
| 3. Telefonla eşleştirme..... | 20 |
| 4. İstedığınız gibi takın..... | 20 |
| 5. Nasılı yapılır..... | 21 |
| 6. İşıkların anlamı..... | 22 |
| 7. Sorun Giderimi & FAQ (En Sık Sorulan Sorular)..... | 22 |
| 8. Daha fazla yardıma mı ihtiyacınız var?..... | 22 |
| 9. Kulaklığınızın bakımı..... | 23 |
| 10. Sözlük..... | 23 |



Urządzenia nie nadającego się do użytku należy się pozbyć przestrzegając lokalnie obowiązujących przepisów.
www.jabra.com/weee

Teşekkür ederiz

Jabra JX10 Bluetooth® Kulaklığı satın almış olduğunuz için teşekkür ederiz. Umarız tadını çıkarırsınız!

Bu kullanıcı kılavuzu, kulaklığınızın kullanımı ile ilgili size yardımcı olacaktır.

! Unutmayınız, sürüş önceliklidir, arama değil!

Sürüş esnasında cep telefonunun kullanımı dikkatinizi dağıtabilir ve kaza olasılığını artırır. Eğer sürüş koşulları bunu gerektiriyorsa (kötü hava şartları, aşırı trafik yoğunluğu, araç içerisinde çocuk bulunması, zor yol koşulları v.b.) herhangi bir arama yapmadan ya da yanıtlamadan önce aracı yolun kenarına çekiniz ve park ediniz. Ayrıca, görüşmenizi kısa tutmaya çalışınız ve notlar almayınız ya da birşey okumayınız.

Her zaman güvenli şekilde sürünüz ve yasalara uyunuz.

Jabra JX10'unuz hakkında

1. LED ışığı
 - Mavi, modu gösterir (eşleştirme, etkin ya da bekleme)
 - Kırmızı/yeşil, pil seviyesini gösterir (düşük, şarj oluyor ya da şarjlı)
2. Ses açma (+), ses kısma (-)
3. Şarj yuvası
4. Eşleştirme düğmesi - kulaklığı eşleştirme moduna geçirmek için **basın**
5. Cevaplama/kapatma düğmesi
 - Kulaklığı açmak için **basın** (kısa bir mavi ışık, işlemin başarılı olduğunu gösterir)
 - Kulaklığı kapatmak için **basın ve basılı tutun** (kısa bir mavi ışık, işlemin başarılı olduğunu gösterir)
 - Aramayı cevaplamak ya da kapatmak için **kısaca dokunun**

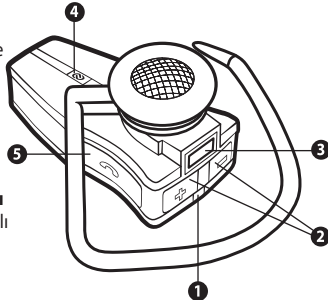

Kulaklığınızın işlevleri

Jabra JX10'unuz, aşağıda belirtilenleri yapmanıza izin verir (Telefonunuzun belirtilen işlevi desteklemesi koşuluyla):

- Çağrı cevaplama
- Çağrı kapatma
- Çağrı reddetme
- Sesle arama
- Son numaranın tekrar çevrilmesi
- Çağrı bekleme
- Çağrıyı beklemeye alma

Teknik Özellikler

- 6 saate kadar konuşma ve 200 saate kadar bekleme süresi
- AC güç kaynağından, USB kablo üzerinden bilgisayardan, masaüstü ya da araç şarj cihazından (ürünle birlikte verilmez) şarj seçeneği şarj edilebilir pil
- 10 gramdan hafif
- 10 metreye (33 ayak) varan çalışma menzili
- Kulaklık ve ahizesiz (hands-free) Bluetooth profilleri
- Bluetooth teknik şartname sürüm 1.2 (**sözlük'e** bakın)

BAŞLANGIÇ

Jabra JX10 kolay kullanımlıdır. Kulaklık üzerindeki cevaplama/kapatma düğmesi, ne kadar süreyle bastığınıza bağlı olarak çeşitli işlevleri yerine getirmektedir.

| İşlem: | Basma süresi |
|---------------|-------------------|
| Dokunma: | Basitçe basınız |
| Basma: | Yaklaşık 1 saniye |
| Basılı tutma: | Yaklaşık 5 saniye |

1 Kulaklığınızı şarj etme

Kullanmaya başlamadan önce Jabra JX10 kulaklığınızın tam olarak şarj olduğundan emin olun. Elektrik prizinden şarj etmek için AC adaptörünü kullanın ya da verilen USB kablo ile doğrudan bilgisayarınızdan şarj edin. Kulaklığınızı 2. şekilde gösterildiği gibi bağlayın. LED sürekli kırmızı yandığında kulaklığınız şarj ediyordur. LED yeşil olduğunda, kulaklık tamamen şarj olmuştur.

Masaüstü tutucunuzda şarj etme

USB kablounuz/AC güç adaptörünü, masaüstü tutucusuna takın. JX10'u, 3. şekilde gösterildiği gibi yuvasına yerleştirin.

2 Kulaklığı açma ve kapatma

- Kulaklığınızı açmak için cevaplama/kapatma düğmesine **basın**.
- Kulaklığınızı kapatmak için cevaplama/kapatma düğmesine **basın ve basılı tutun**.

3 Telefonla eşleştirme

Jabra JX10'unuzu kullanmadan önce cep telefonunuzla eşleştirmeniz gerekmektedir.

1. Telefonu eşleştirme moduna getirin

- Telefonun açık olduğundan emin olun.
-  işaretli eşleştirme düğmesine **basın**.

2. Bluetooth özellikli telefonunuzu, Jabra JX10'u 'bulacak' şekilde ayarlayın

Telefonunuzun için verilen talimatları uygulayın. Genellikle **telefonda** 'setup' (ayarlar), 'connect' (bağlan) ya da 'Bluetooth' menüsüne girerek ve 'discover' (bul) ya da 'add' (ekle) komutlarıyla Bluetooth cihazının algılanmasını seçerek yapılmaktadır.

*** (6. şekilde tipik bir cep telefonu için verilen örneğe bakın).**

3. Telefonunuz Jabra JX10'u bulacaktır

Daha sonra telefonunuz eşleştirme yapmak isteyip istemediğinizi soracaktır. Telefonda 'Yes' (Evet) ya da 'OK'e (tamam) basarak kabul edin ve **passkey (parola) ya da PIN = 0000 (4 sıfır)** ile onaylayın.

Telefonunuz, eşleştirmenin tamamlandığını onaylayacaktır. Eşleştirme yapılmadığında, 1-3 arası adımları tekrarlayın.

4 İsteddiğiniz gibi takın

Jabra JX10, sağ kulağa takılmak için hazır halde gelmektedir. Sol kulağa takmak isterseniz kulak kancasını yavaşça çıkartın ve sol kulağa oturacak şekilde döndürün.

4. şekilde bakın.

En iyi performans için Jabra JX10 ve Bluetooth özellikli telefonunuzu vücudunuzda aynı tarafa ve aygıtlar birbirini görecektir şekilde yerleştirin. Genel olarak kulaklığınızla cep telefonunuz arasında herhangi bir engel olmadığında daha iyi performans elde edersiniz.

5 Nasılı yapılır...

Çağrı yanıtlatma

- Bir çağrıyı cevaplamak için cevaplama/kapatma düğmesine **dokunun**.

Aramayı kapatma

- Etkin aramayı kapatmak için cevaplama/kapatma düğmesine **basın**.

Arama yapma

- Mobil telefonunuzda bir arama yaptığınızda, arama otomatik olarak kulaklığınıza aktarılır (telefon ayarlarına bağlı olarak). Telefonunuz bu işlevi desteklemiyorsa, aramayı kulaklığa almak için Jabra JX10'un cevaplama/kapatma düğmesine dokununuz.

Çağrıyı reddetme*

- Gelen bir çağrıyı reddetmek için telefon çaldığında cevaplama/kapatma düğmesine basın. Telefonunuzun ayarlarına bağlı olarak aradığınız kişi telesekretere yönlendirilecek ya da meşgul sinyali duyacaktır.

Sesle aramayı etkinleştirme*

- Cevaplama/kapatma düğmesine dokununuz. En iyi sonuçlar için sesle arama etiketini kulaklığınızdaki kaydedin. Bu özelliğin kullanılmasıyla ilgili daha fazla bilgi için lütfen telefonunuzun kullanma kılavuzuna bakın.

Son numaranın yeniden çevrilmesi*

- Cevaplama/kapatma düğmesine **basın**.

Sesi ve ses seviyesini ayarlama

- Ses seviyesini ayarlamak için ses açma ya da kısma (+ ya da -) düğmesine **basın**.

Çağrı bekletme ve bir çağrıyı beklemeye alma*

Bu işlev, bir görüşme sırasında çağrıyı bekleme alma ve bekleyen bir çağrıyı cevaplamayı sağlar.

- Etkin çağrıyı bekleme almak ve bekleyen çağrıyı cevaplamak için cevap/kapatma düğmesine basın.
- İki çağrı arasında geçiş yapmak cevaplama/kapatma düğmesine **basın**.
- Etkin görüşmeyi kapatmak için cevaplama/kapatma düğmesine **dokununuz**.

*** ile işaretli işlevler, telefonunuzun bu işlevleri desteklemesine bağlıdır. Daha fazla bilgi için telefonunuzun kullanma kılavuzuna bakın.**

6 Işıkların anlamı

| Gördüğünüz | Kulaklığınızda şu anlama gelir |
|---------------------|--|
| Yanıp sönen mavi | Her saniye yanıp sönüyor: bir aramada aktif |
| Yanıp sönen mavi | Her üç saniyede yanıp sönüyor: bekleme modunda |
| Yanıp sönen kırmızı | Bataryanın şarjı az |
| Tam kırmızı | Şarj ediliyor |
| Tam yeşil | Tam olarak şarjlı |
| Tam mavi | Eşleme modunda – <i>bkz kısım 3</i> |

7 Sorun Giderimi & FAQ (En Sık Sorulan Sorular)

Cızırtılı sesler duyuyorum

En iyi işitme kalitesi için, kulaklığınızı her zaman cep telefonunuzun bedeninizdeki tarafıyla aynı tarafa takınız.

Kulaklığında hiçbirşey duyamıyorum

- Kulaklıktaki ses seviyesini artırınız.
- Kulaklık ile telefonun eşleşmiş olduğunu kontrol ediniz.
- Telefonun kulaklığa bağlı olduğundan emin olunuz – telefonun Bluetooth menüsünden ya da yanıtla/bitir düğmesine dokunulmasıyla bağlanılamazsa, eşleme işlemini gözden geçiriniz (bkz kısım 3).

Telefonum aksini belirtse de eşleme sorunları oluşuyor

Cep telefonunuzdaki kulaklık eşleme bağlantısını silmiş olabilirsiniz. 3 kısımdaki eşleme talimatlarını uygulayınız.

Jabra JX10 başka Bluetooth cihazla çalışacak mı?

Jabra JX10, Bluetooth cep telefonları ile çalışmak üzere dizayn edilmiştir. Bluetooth versiyon 1.1 ya da 1.2 ile uyumlu ya da bir kulaklığı ve/veya hands-free profili destekleyen diğer Bluetooth cihazları ile de çalışabilir.

Çağrıyı reddet, aramayı bekle, Yeniden ara ya da sesli arama özelliklerini kullanamıyorum

Bu fonksiyonlar telefonunuzun bunları destekleyip desteklemediğine bağlı olarak değişir. Daha fazla bilgi için lütfen telefonunuzun kullanma kılavuzunu kontrol ediniz.

8 Daha fazla yardıma mı ihtiyacınız var?

Daha fazla bilgi için kapağın iç kısmına bakın

9 Kulaklığınızın bakımı

- Jabra JX10 cihazını her zaman kapalı konumda ve güvenli biçimde saklayınız.
- Aşırı sıcaklıklarda saklamaktan kaçınmanız (45°C/113°F üstünde – doğrudan güneş ışığı dahil – ya da -10°C/14°F altında). Bu, batarya ömrünü azaltabilir ve işletimi etkileyebilir. Yüksek ısılar performansı da düşürebilir.
- Jabra JX10 cihazını yağmura ya da diğer sıvılara maruz bırakmayınız.

10 Sözlük

- 1 Bluetooth**, cep telefonları ve kulaklıklar gibi cihazları kısa mesafede (yaklaşık 30 feet) kablolar ya da teller olmaksızın bağlantılı kılan bir radyo teknolojisidir. www.bluetooth.com adresinden daha fazla bilgi edinebilirsiniz.
- 2 Bluetooth profilleri**, Bluetooth cihazlarının diğer cihazlarla haberleştiği farklı yollardır. Bluetooth telefonları, kulaklık profilini, hands-free profilini ya da her ikisini destekler. Belli bir profili desteklemesi için, telefonun üreticisi telefonun yazılımı dahilinde belli bazı zorunlu özellikleri tatbik etmelidir.
- 3 Eşleme**, iki Bluetooth cihazı arasında tek ve şifreli bir bağlantı kurar ve bunların birbirleriyle haberleşmelerine imkan verir. Eğer cihazlar eşlenmediyse Bluetooth cihazları çalışmayacaktır.
- 4 Şifre ya da PIN**, Jabra JX10 ile eşlemek üzere cep telefonunuzda girdiğiniz bir koddur. Bu, telefonunuzun ve Jabra JX10 cihazınızın birbirini tanımasını ve otomatik olarak birlikte çalışmasını sağlar.
- 5 Standby (Bekleme) modu**, Jabra JX10 cihazı pasif halde bir arama beklediği zamandır. Cep telefonunuzda bir aramayı 'bitirdiğiniz' zaman kulaklık bekleme moduna geçer.



Ürününüzü, yerel standartlara ve yönetmeliklere uygun biçimde atın. www.jabra.com/weee

ČESKY

| | |
|---|----|
| Děkujeme vám | 26 |
| 1. Nabíjení sluchátka | 27 |
| 2. Zapnutí a vypnutí sluchátka | 28 |
| 3. Spárování s telefonem | 28 |
| 4. Noste sluchátko tak, jak vám to vyhovuje | 28 |
| 5. Jak postupovat při | 29 |
| 6. Co znamenají kontrolky | 30 |
| 7. Odstraňování poruch a často kladené otázky | 30 |
| 8. Potřebujete další rady? | 31 |
| 9. Péče o náhlavní soupravu | 31 |
| 10. Slovník | 31 |

Děkujeme vám

Děkujeme vám za zakoupení náhlavní soupravy Jabra JX10 Bluetooth®. Doufáme, že si jí užijete!

Tato uživatelská příručka vám pomůže při rychlém seznámení s přístrojem a umožní vám jej využívat co nejlépe.

! Pamatujte si, že přednost má vždy řízení, nikoliv hovor!

Používání mobilního telefonu při řízení rozptyluje řidiče a může zvýšit pravděpodobnost nehody. Zajedte ke kraji vozovky a zaparkujte a až poté přijměte hovor nebo vytočte číslo, pokud to podmínky silničního provozu vyžadují (například nepříznivé počasí, hustý dopravní provoz, přítomnost dětí ve vozidle, nepřehledné křižovatky nebo manévrování). Za jízdy konverzaci co nejvíce zkratzte a nedělejte si žádné poznámky ani nečtěte žádné dokumenty.

Vždy jezděte bezpečně a dodržujte místní platné zákony.

O sluchátku Jabra JX10

1. Kontrolka LED
 - Modrá udává režim (párovací, aktivní nebo pohotovostní)
 - Červená/zelená udává stupeň nabití baterie (téměř vybitá, nabíjí se nebo je nabitá)
2. Zvýšení hlasitosti (+), snížení hlasitosti (-)
3. Nabíjecí zdířka
4. Párovací tlačítko – **stiskněte** pro uvedení sluchátka do párovacího režimu
5. Tlačítko přijetí/ukončení hovoru
 - **Stiskněte** k zapnutí sluchátka (modrý záblesk znamená zdařilé zapnutí)
 - **Stiskněte a přidržte** k vypnutí sluchátka (modrý záblesk znamená zdařilé vypnutí)
 - **Krátce stiskněte**, chcete-li přijmout nebo ukončit hovor

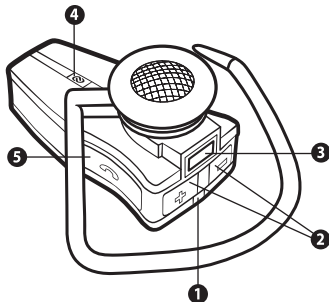

Co dovede vaše sluchátko

Vaše sluchátko Jabra JX10 vám poskytuje následující funkce (v závislosti na tom, zda váš telefon příslušnou funkci podporuje):

- přijímat hovory
- ukončovat hovory
- odmítat hovory
- vytáčení hlasem
- opakování posledního volaného čísla
- signalizaci čekajícího hovoru
- odložení probíhajícího hovoru

Specifikace

- Doba hovoru až 6 hodin, pohotovostní doba až 200 hodin
- Nabíjecí baterie s možností napájení ze síťového zdroje, PC přes kabel USB, nabíječky k počítači nebo do auta (nejsou zahrnuty)
- Méně než 10 gramů
- Operační vzdálenost max. 10 metrů (cca 33 stop)
- Odpovídá Bluetooth profilům pro sluchátko a hands-free
- Specifikace technologie Bluetooth (viz **glosář**) verze 1.2

JAK ZAČÍT

Se sluchátkem Jabra JX10 se pracuje snadno. Tlačítko přijetí/ukončení hovoru na sluchátku plní různé funkce podle toho, na jak dlouho je stisknete.

| Pokyn: | Doba trvání stisku |
|------------------------|--------------------|
| Poklepnutí: | Krátké stisknutí |
| Stisknutí: | Asi 1 sekundu |
| Stisknutí a přidržení: | Asi 5 sekund |

1 Nabíjení sluchátka

Než začnete své sluchátko Jabra JX10 používat, ubezpečte se, že je plně nabitě. Použijte adaptér na střídavý proud a nabíjte je ze síťové zásuvky, nebo je nabíjte přímo ze svého PC prostřednictvím kabelu USB, který je součástí dodávky. Připojte své sluchátko podle schématu na obr. 2. Když kontrolka LED svítí nepřerušovanou červenou barvou, sluchátko se nabíjí. Když kontrolka LED zezelená, je sluchátko plně nabitě.

Nabíjení z držáku na pracovní desce

Zapojte kabel USB/adaptér AC k držáku na pracovní desce. Umístěte své JX10 do nabíječky dle obr. 3

2 Zapnutí a vypnutí sluchátka

- **Stiskněte** tlačítko přijetí/ukončení hovoru a sluchátko zapněte.
- **Stiskněte a přidržte** tlačítko přijetí/ukončení hovoru a sluchátko vypněte.

3 Spárování s telefonem

Než své sluchátko Jabra JX10 začnete používat, musíte je spárovat se svým mobilním telefonem.

1. Uvedte sluchátko do párovacího režimu

- Ubezpečte se, že je sluchátko zapnuté.
- **Stiskněte** označené párovací tlačítko .

2. Nastavte svůj telefon Bluetooth, aby "objevil" sluchátko Jabra JX10

Řiďte se návodem na obsluhu vašeho telefonu. To obvykle znamená, že vstoupíte do nabídky "nastavení", "připojení" nebo "Bluetooth" na **svém telefonu** a vyberete možnost "objevení" nebo "přidání" zařízení Bluetooth. * (Na obr. 6 se podívejte na příklad z typického mobilu)

3. Váš telefon najde sluchátko Jabra JX10

Pak se váš telefon zeptá, zda chcete, aby se se sluchátkem spároval. Přijměte stiskem "Ano" nebo "OK" na telefonu a potvrďte vložení **hesla nebo PIN = 0000 (4 nuly)**.

Telefon vám potvrdí, když bude párování skončeno. V případě neúspěšného párování, opakujte kroky 1 až 3.

4 Noste sluchátko tak, jak vám to vyhovuje

Sluchátko Jabra JX10 je dodáváno k nasazení na pravé ucho. Dáváte-li přednost levému uchu, jemně sejměte ušní sponu a otočte ji tak, aby bylo možno ji nasadit na levé ucho. **Viz obr. 4**

V zájmu optimálního fungování je, abyste sluchátko Jabra JX10 a svůj mobilní telefon nosili na stejné straně těla nebo aby byla obě zařízení vzájemně viditelná. Obecně dostanete lepší výkon v situaci, kdy mezi sluchátkem a telefonem nejsou žádné překážky.

5 Jak postupovat při ...

přijetí hovoru

- **Krátce stiskněte** tlačítko přijetí/ukončení hovoru na svém sluchátku k přijetí hovoru.

ukončení hovoru

- **Krátce stiskněte** tlačítko přijetí/ukončení hovoru k ukončení aktivního hovoru.

volání

- Když voláte ze svého mobilního telefonu, hovor se (v závislosti na nastavení telefonu) automaticky přepojí do vašeho sluchátka. Jestliže váš telefon tuto funkci neumožňuje, krátce stiskněte tlačítko přijetí/ukončení hovoru na sluchátku Jabra JX10 a přepojte hovor do sluchátka.

odmítnutí hovoru*

- Chcete-li odmítnout příchozí hovor, **stiskněte** tlačítko přijetí/ukončení hovoru ve chvíli, kdy telefon zvoní. V závislosti na nastavení vašeho telefonu bude volající osoba buď přeměrována na vaši hlasovou poštu nebo uslyší obsazovací tón.

aktivaci hlasového vytáčení*

- **Krátce stiskněte** tlačítko přijetí/ukončení hovoru. Nejlepších výsledků dosáhnete, když svůj hlasový povel nahrajete prostřednictvím sluchátka. Potřebujete-li více informací o této funkci, nahlédněte do návodu k použití svého telefonu.

opakování posledního volaného čísla*

- **Stiskněte** tlačítko přijetí/ukončení hovoru.

nastavení zvuku a hlasitosti

- **Stiskněte** tlačítko zesílit nebo zeslabit (+ nebo -) a upravte hlasitost. **Viz obr. 1**

signalizaci čekajícího hovoru a odložení probíhajícího hovoru*

Tato funkce vám umožňuje dočasně odložit probíhající hovor a odpovědět na čekající hovor.

- **Stiskněte** jednou tlačítko přijetí/ukončení hovoru k odložení probíhajícího hovoru a přijetí čekajícího hovoru.
- **Stiskněte** tlačítko přijetí/ukončení hovoru k přepínání mezi oběma hovory.
- **Krátce stiskněte** tlačítko přijetí/ukončení hovoru k ukončení aktivního hovoru.

* **Funkce označené hvězdičkou * jsou dostupné, jestliže je váš telefon podporuje. Další informace najdete v návodu k použití vašeho telefonu.**

6 Co znamenají kontrolky

| Co uvidíte | Jaký je význam pro funkci náhlavní soupravy |
|-------------------------------|---|
| Problíkávající modré světlo | Problíknutí každou sekundu: Aktivní hovor |
| Problíkávající modré světlo | Problíknutí každé tři sekundy: V pohotovostním režimu |
| Problíkávající červené světlo | Téměř vybitá baterie |
| Trvale svítící červené světlo | Nabíjení |
| Trvale svítící zelené světlo | Plně nabitó |
| Trvale svítící modré světlo | V režimu párování – viz část 3 |

7 Odstraňování poruch a často kladené otázky

Jsou slyšet praskavé zvuky

Nejllepší kvality zvuku dosáhnete v případě nošení náhlavní soupravy a mobilního telefonu na stejné straně těla.

V náhlavní soupravě není nic slyšet

- Zvyšte hlasitost náhlavní soupravy.
- Ujistěte se, že náhlavní souprava je spárována s telefonem.
- Ujistěte se, že telefon se k náhlavní soupravě připojuje – pokud se k ní nepřipojuje, zajistěte spárování buď prostřednictvím menu Bluetooth v telefonu nebo klepnutím na tlačítko přijmutí/ukončení hovoru (viz část 3).

Mám problémy s párováním přístrojů, i když můj telefon indikuje opak

Mohli jste smazat informace o spárování s náhlavní soupravou v mobilním telefonu. Postupujte podle pokynů pro párování v části 3.

Je náhlavní souprava Jabra JX10 schopna spolupracovat s dalšími přístroji Bluetooth?

Náhlavní souprava Jabra JX10 je určena ke spolupráci s mobilními telefony vybavenými technologií Bluetooth. Může rovněž spolupracovat s jinými zařízeními Bluetooth, které splňují požadavky standardu Bluetooth verze 1.1 nebo 1.2 a podporují profil náhlavní soupravy a/nebo hands-free.

Nelze používat odmítnutí hovoru, přidržení hovoru, opakování posledního volání nebo hlasové volání

Tyto funkce jsou závislé na tom, zda-li je podporuje váš telefon. Další informace naleznete v příručce ke svému telefonu

8 Potřebujete další rady?

Další podrobnosti najdete na vnitřní straně obalu.

9 Péče o náhlavní soupravu

- Náhlavní soupravu Jabra JX10 vždy ukládejte vypnutou a dostatečně chráněnou.
- Neukládejte ji za vysokých teplot (nad 45°C / 113°F) – například na přímém slunečním světle – nebo pod -10°C/14°F). Mohlo by to zkrátit životnost baterie a ovlivnit funkci náhlavní soupravy. Vysoké teploty mohou také zhoršit výkonnost.
- Nevystavujte náhlavní soupravu Jabra JX10 působení deště nebo jiných kapalin.

10 Slovník

- 1 Bluetooth** je rádiová technologie vyvinutá pro spojení přístrojů, jako jsou mobilní telefony a náhlavní soupravy, bez nutnosti propojení vodiči na krátkou vzdálenost přibližně 10 metrů (přibližně 30 stop). Další informace získáte na adrese www.bluetooth.com.
- 2 Profily Bluetooth** jsou různé způsoby, jejichž prostřednictvím komunikují přístroje Bluetooth s jinými přístroji. Telefony Bluetooth podporují buď profil náhlavní soupravy, nebo profil hands-free a nebo oba profily. Kvůli podpoře některého specifického profilu musí výrobce telefonu implementovat některé povinné rysy do software telefonu.
- 3 Párování** vytvoří unikátní a zašifrované komunikační spojení mezi dvěma zařízeními vybavenými technologií Bluetooth a umožní jim komunikovat navzájem mezi sebou. Zařízení Bluetooth nebudou funkční v případě, že spolu nebyly spárovány.
- 4 Heslo nebo PIN** je tajný kód, který musí být zadán do telefonu v případě, že jej chcete spárovat s náhlavní soupravou Jabra JX10. Telefon i Jabra JX10 se navzájem rozpoznají a automaticky budou spolupracovat.
- 5 Pohotovostní režim** je takový, při kterém náhlavní souprava Jabra JX10 pasivně vyčkává na volání. Jakmile „ukončíte“ hovor z vašeho mobilního telefonu, náhlavní souprava se přepne do pohotovostního režimu.



Výrobek likvidujte v souladu s místními normami a předpisy.
www.jabra.com/weee

Magyar

| | |
|--|----|
| Köszönet | 34 |
| 1. A fülhallgató töltése | 35 |
| 2. A fülhallgató be- és kikapcsolása | 36 |
| 3. Párosítás a telefontal | 36 |
| 4. Viselje, ahogy a legkényelmesebb | 36 |
| 5. Hogyan..... | 37 |
| 6. Fényjelzések | 38 |
| 7. Hibaelhárítás és GYIK | 38 |
| 8. Segítségre van szüksége? | 38 |
| 9. A headset karbantartása | 39 |
| 10. Szószedet | 39 |

Köszönet

Köszönjük, hogy a Jabra JX10 Bluetooth® Headset-et választotta. Reméljük, örömmel fogja használni!

Ez a használati utasítás átvezeti Önt az első lépéseken, és segít kihasználni a headset nyújtotta lehetőségeket.

! Ne feledje, a vezetés az első, nem a telefonhívás!

Vezetés közben a mobiltelefon használata elvonhatja a figyelmét, és növeli a balesetek előfordulásának valószínűségét. Amennyiben a vezetési körülmények (mint például rossz idő, sűrű forgalom, gyermekek az autóban, rossz útviszonyok) úgy kívánják, húzódjon le az útról, mielőtt felvenné a telefont. Lehetőleg fogja rövide a beszélgetést, ne jegyzeteljen, ne olvasson papirokat.

Mindig vezessen biztonságosan, és tartsa be a helyi szabályokat.

Tudnivalók a Jabra JX10-ről

- LED kijelző
 - A kék fény az aktuális üzemmódot jelzi (párosítás, aktív vagy készenléti állapot)
 - A zöld, ill. piros fény az akkumulátor állapotát mutatja (lemerült, töltés alatt vagy feltöltve)
- (-) Hangosítás (+), halkítás (-)
- Töltő foglalat
- Párosítás gomb – **nyomja meg** a párosítási üzemmód bekapcsolásához
- Válasz/bontás gomb
 - Nyomja meg** a fülhallgató bekapcsolásához (a bekapcsolást a felvillanó kék fény jelzi)
 - Nyomja meg és tartsa lenyomva** a fülhallgató kikapcsolásához (a kikapcsolást a felvillanó kék fény jelzi)
 - Kattintson** a gombra a hívás fogadásához vagy bontásához

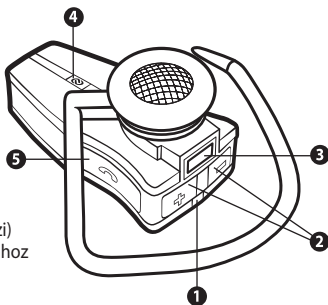

A fülhallgató a következő esetekben használható

A Jabra JX10-zel a következő műveletek végezhetőek el (amennyiben a párosított telefon támogatja az adott műveletet):

- Hívás fogadása
- Hívás bontása
- Hívás elutasítása
- Hang-tárcsázás
- Utolsó szám újrahívása
- Hívás várakoztatása
- Hívás tartása

Jellemzők

- Legfeljebb 6 óra beszélgetési és legfeljebb 200 óra készenléti idő
- Váltóáramú áramforrásról, PC-ről USB-n keresztül, asztali töltővel vagy autótöltővel újratölthető akkumulátor (az akkumulátor nincs mellékelve)
- Kevesebb, mint 10 g.
- Akár 10 méteres hatótáv
- Fülhallgató és Bluetooth-kihangsító üzemmódok
- Bluetooth modul verziószáma 1.2 *(lásd. függelék)*

Első lépések

A Jabra JX10 használata roppant egyszerű. A fülhallgatón található válasz/bontás gomb (attól függően, milyen hosszan tartja lenyomva) többféle művelet végrehajtására is alkalmas.

| Teendő: | Nyomvatartás ideje |
|------------------------------|--------------------|
| Érintse meg: | Röviden nyomja le |
| Nyomja le | kb. 1 másodperc |
| Nyomja le és tartsa lenyomva | kb. 5 másodperc |

1 A fülhallgató töltése

Használat előtt győződjön meg róla, hogy a Jabra JX10 fülhallgató akkumulátora teljesen fel van töltve. Használja a hálózati töltőt vagy a mellékelt, asztali számítógépre csatlakoztatható USB kábelt. Csatlakoztassa fülhallgatót a töltőhöz a(z) 2-s ábrán látható módon. Ha a LED pirosan világít, a fülhallgató töltődik. Ha a fény zöldre vált, az akkumulátor feltöltődött.

Feltöltés az asztali tartó segítségével

Csatlakoztassa a USB kábelt/AC adaptert az asztali tartóhoz. Helyezze a JX10-et a készülék villájába, amint a 3. ábra mutatja.

2 A fülhallgató be- és kikapcsolása

- Nyomja meg a válasz/bontás gombot a fülhallgató bekapcsolásához.
- Nyomja meg és tartsa lenyomva a válasz/bontás gombot a fülhallgató kikapcsolásához.

3 Párosítás a telefonnal

Használat előtt a fülhallgatót párosítani kell a mobiltelefonjával.

1. Állítsa a készüléket párosítás üzemmódba

- Győződjön meg róla, hogy a fülhallgató be van kapcsolva
- **Nyomja meg** a párosításra szolgáló gombot 

2. A Jabra JX10 felismertetése a telefonnal

Kövesse a telefon használati útmutatójában leírtakat. A beállítást általában a **telefonban**, a "Beállítások", "Kapcsolódás", vagy "Bluetooth" menüpontok alatt kell elvégezni a "Bluetooth eszközök keresése", illetve "hozzáadása" paranccsal. *(A lentebb látható ábra csak illusztráció)*

3. A készülék ezután felismeri a Jabra JX10-et

A telefon rákérdez, hogy szeretné-e párosítani a talált eszközt. Válaszoljon a "Yes", ill. az "OK" gombok megnyomásával és erősítse meg a műveletet a **hálózati jelszó, ill. PIN-kód** megadásával **(alapértelmezésben 4 db nulla)**.

A telefon jelzi, ha a párosítás sikeres volt. Sikertelen párosítás esetén ismétlje meg az 1., 2., és 3. lépéseket.

4 Viselje, ahogy a legkényelmesebb

Alapállapotban a fülhallgatót a jobb fülre kell felhelyezni. A bal fülön való használat előtt óvatosan forgassa el a mikrofontartót.

A legjobb vételi minőség eléréséhez lehetőleg egyazon oldalon viselje a fülhallgatót, illetve a mobiltelefont, vagy a készülékek egymásra közvetlen rálátással rendelkezzenek. Ha a telefon és a fülhallgató között nincs fizikai akadály, az általában jobb teljesítményt eredményez.

5 Hogyan...**Fogadjunk hívást**

- A bejövő hívás fogadásához **kattintson** a válasz/bontás gombra.

Bontsuk a hívást

- **Kattintson** a válasz/bontás gombra az aktív hívás bontásához.

Indítsunk hívást

- Amennyiben hívást kezdeményez mobilkészülékéről, az (telefonról függően) azonnal továbbítja a hívást a fülhallgatónak. Ha a telefonja nem támogatja ezt a funkciót, **kattintson** a válasz/bontás gombra a hívás fogadásához.

Utasítsunk el hívást*

- A hívásjelzés alatt **nyomja meg** a válasz/bontás gombot a hívás elutasításához. A telefon beállításaitól függően a hívó számára "foglalt" jelzés lesz hallható vagy a hangposta jelentkezik.

Használjuk a hanghívást*

- **Kattintson** a válasz/bontás gombra. A jobb mintavétel érdekében hangmintáit (amennyiben telefonja támogatja) közvetlenül a fülhallgató segítségével rögzítse. A szolgáltatással kapcsolatos egyéb utasításokért tanulmányozza a telefonkészülék felhasználói kézikönyvét.

Hívjuk újra az utolsó számot*

- Nyomja meg a válasz/bontás gombot.

Állítsuk be a hangerőt

- **Nyomja meg** a hangosítás vagy halkítás (+ vagy -) gombot a hangerő beállításához (lásd. 1-s ábra)

Várakoztassunk és tartsunk hívást*

Ez a funkció lehetővé teszi önnek, hogy tartsa a megkezdett hívást és újabb bejövő hívást fogadjon.

- **Nyomja meg** a válasz/bontás gombot, a folyamatban lévő hívás tartásához és a bejövő hívás fogadásához.
- **Nyomja meg** a válasz/bontás gombot a két hívás közötti váltáshoz.
- **Kattintson** a válasz/bontás gombra az aktív hívás befejezéséhez.

*** A megjelölt funkciók csak akkor használhatók, amennyiben a telefonja is támogatja azokat.**

6 Fényjelzések

| Amit lát | Amit a headsetről jelez |
|---------------------|--|
| Villogó kék fény | Másodpercenként villan fel: aktív hívás |
| Villogó kék fény | Három másodpercenként villan fel: készenléti állapot |
| Villogó piros fény | Akkumulátor töltése alacsony |
| Világító piros fény | Töltés |
| Világító zöld fény | Teljesen feltöltött |
| Világító kék fény | Kapcsolatkereső mód – <i>lásd 3 rész</i> |

7 Hibaelhárítás és GYIK

Sercegő hangot hallok

A legjobb hangminőség elérése érdekében testének mindig ugyanazon az oldalán viselje a headsetet, amelyiken a mobiltelefonját.

Nem hallatszik semmi a headsetemben

- Hangosítsa fel a headsetet.
- Ellenőrizze, hogy a headset társítva legyen a mobiltelefonjához.
- Győződjön meg róla, hogy a telefonja csatlakozik-e a headsethez. Ha nem csatlakozik sem a telefon Bluetooth menüjéből, sem a felvesz/lerak gomb megérintése után, kövesse a társítási eljárást (lásd 3. rész)

Társítási problémáim vannak, bár a telefonom az ellenkezőjét jelzi

Elképzelhető, hogy törölte a headset társítási kapcsolatát a telefonjában. Kövesse a 3. részben leírt társítási utasításokat.

Együtt fog működni a Jabra JX10 más Bluetooth eszközökkel?

A Jabra JX10 Bluetooth technológiát támogató mobiltelefonokkal való használatra lett tervezve. Egyéb Bluetooth eszközökkel is használható, ha azok megfelelnek a Bluetooth 1.1 vagy 1.2 verziójának és támogatják a headset és/vagy hands-free profilokat.

8 Segítségre van szüksége?

További információk a belső borítón találhatóak.

9 A headset karbantartása

- A Jabra JX10 headsetet mindig kikapcsolt állapotban, biztonságos helyen tárolja.
- Ne tárolja extrém hőmérsékleten (45°C/113°F fölött – beleértve a közvetlen tűző napot is – vagy -10°C/14°F alatt); ez ugyanis megrövidítheti az akkumulátor élettartamát, és befolyásolhatja a működését is. A magas hőmérséklet a teljesítményt is ronthatja.
- Ne tegye ki a Jabra JX10-at közvetlen esővíznek vagy más folyadék hatásának.

10 Szószedet

- Bluetooth:** rádiótechnológia, amely segítségével kis hatótávolságon belül (kb. 10 méter) vezeték nélküli kapcsolat létesíthető olyan eszközök között, mint mobiltelefonok és headsetek. További információ: www.bluetooth.com.
- Bluetooth profilok:** a Bluetooth eszközök különböző kommunikációs módszerei. A Bluetooth technológiát támogató mobiltelefonok vagy a headset profil, vagy a hands-free profil, vagy mindkettőt támogatják. Egy adott profil támogatásához a telefon gyártójának bizonyos kötelező szoftverelemeket kell beépítenie a készülékbe.
- Társítás:** a különböző Bluetooth eszközök között teremt egyedi, titkosított kapcsolatot, és lehetővé teszi, hogy azok egymással kommunikáljanak. A Bluetooth eszközök társítás nélkül nem működnek.
- Jelszó vagy PIN:** az a kód, amit a mobiltelefonunkba kell beírni ahhoz, társíthatunk a Jabra JX10 headsettel. Ennek hatására felismeri egymást a mobiltelefon és a Jabra JX10, és automatikusan megkezdik az együttműködést.
- Készenléti állapot:** amikor a Jabra JX10 passzívan várakozik telefonhívásra. Amikor „leteszi” a mobiltelefonját, a headset készenléti állapotra vált.



A terméket a helyi szabványoknak és rendeleteknek megfelelő hulladékgyűjtőben ártalmatlanítsa. www.jabra.com/weee

| ما تراه | ما يعنيه بالنسبة لسماعتك |
|---------------|---|
| ضوء أزرق وامض | يوميض كل ثانية: ينشط أثناء مكالمة |
| ضوء أزرق وامض | يوميض كل ثلاث ثوان: في وضع الاستعداد للتنشغيل |
| ضوء أحمر وامض | انخفاض شحنة البطارية |
| ضوء أحمر ثابت | جاري الشحن |
| ضوء أخضر ثابت | مشحونة بالكامل |
| ضوء أزرق ثابت | في وضع الاقتران - انظر قسم ٣ |

استكشاف وإصلاح الخلل، الأسئلة الشائعة

أسمع صجح خبيثه

الأفضل جودة صوتية، ضع سماعة الرأس دائماً على نفس الجانب من الجسم الذي تضع عليه هاتفك النقال.

لا يمكنني سماع أي شيء في سماعة الرأس

- قم برفع الصوت على سماعة الرأس.
- تأكد أن سماعة الرأس تمت مواءمتها بالهاتف.
- تأكد أن الهاتف موصل بسماعة الرأس - إذا لم يتم التوصل إما من قائمة البلوتوث الخاصة بالهاتف أو بالنقر على زر الاستقبال/الإنهاء، اتبع تعليمات التوليف (أنظر القسم ٣).

أواجه مشكلات في التوليف على الرغم أن الهاتف يشير عكس ذلك.

يمكن أن تكون قد أُلغيت ارتباط مواءمة سماعة الرأس في هاتفك النقال. اتبع تعليمات التوليف في قسم ٣.

هل تستعمل سماعة الرأس جيرا JX10 مع معدات بلوتوث أخرى؟

تم تصميم سماعة الرأس جيرا JX10 لتعمل مع الهواتف النقالة العاملة بتقنية البلوتوث، كما يمكنها أن تعمل مع أجهزة بلوتوث أخرى متوافقة مع تقنية بلوتوث الإصدار ١,١ أو ١,٢، وتدعم سماعة الرأس و/أو تقنية التشغيل دون استخدام اليدين.

لا يمكنني استخدام رفض المكالمات، وضع المكالمات على الانتظار، إعادة طلب الرقم أو طلب الاتصال صوتياً

تعتمد هذه الوظائف على دعم هاتفك لهذه الميزات. يرجى مراجعة دليل المستخدم الخاص بهاتفك لمزيد من التفاصيل

هل تحتاجون لمساعدة أخرى؟

- ما عليكم سوى الاتصال بنا وسوف يسرنا أن نقوم بمساعدتكم.
- موقع الإنترنت: www.jabra.com (للحصول على أحدث معلومات الدعم وكتيبات المستخدم الإلكترونية)
- البريد الإلكتروني: يرجى الإطلاع على الغلاف الداخلي الأمامي لتفاصيل خدمة العملاء
- الهاتف: يرجى الاطلاع على الغلاف الداخلي الأمامي لمعرفة رقم هاتف خدمة العملاء في بلدكم.

٩ الاعتناء بسماعة الرأس

- يجب تخزين سماعة الرأس جيرا JX10 في وضع الإغلاق دائماً وحفظها بأمان.
- يجب تجنب التخزين في درجات حرارة قصوى (أعلى من ٤٥° مئوية/١١٣° فهرنهايت، بما فيها ضوء الشمس المباشر، أو أقل من -١٠° مئوية/١٤° فهرنهايت). قد يقصر ذلك من أمد البطارية ويؤثر على التشغيل. درجات الحرارة العالية قد تقلل أيضاً من جودة الأداء.
- يجب عدم تعريض سماعة الرأس جيرا JX10 للمطر أو لسوائل أخرى.

١٠ مسرد الكلمات

بلوتوث هي تكنولوجيا موجات راديو توصل بين الأجهزة. كالهواتف النقالة وسماعات الرأس، دون أسلاك أو وصلات سلكية عبر مسافة قصيرة (تقريباً ٣٠ قدم). تتوفر مزيد من المعلومات على موقع الإنترنت: www.bluetooth.com

التشغيل بتقنية البلوتوث هي الطرق المختلفة التي تتواصل بها أجهزة البلوتوث مع الأجهزة الأخرى. تدعم هواتف البلوتوث إما تقنية سماعة الرأس أو تقنية الاستخدام دون يدين أو كليهما. لدعم تقنية تشغيل معينة، يجب أن يقوم مصنع الهاتف بإدخال ميزات الرقابة معينة ضمن برنامج تشغيل الهاتف (السوفت وير).

التوليف ويعمل على تفعيل رابط فريد ومشفر بين جهازين يعملان بتقنية البلوتوث ويسمح لهما بالتواصل فيما بينهما، ولن تعمل أجهزة البلوتوث إذا لم يتم مواءمتها معاً.

المفتاح الخاص أو رقم التعريف الشخصي PIN هو رمز تقوم بإدخاله على هاتفك النقال لموافقته مع سماعة الرأس جيرا JX10 يؤدي هذا إلى تعرف الهاتف وسماعة الرأس جيرا JX10 على بعضهما والعمل تلقائياً معاً.

وصعية الاستعداد وهي عندما تكون سماعة الرأس جيرا JX10 بانتظار اتصال بشكل كامل. عند "إثباتك" المكالمات على هاتفك النقال، تنتقل السماعة إلى وصعية الاستعداد.



٢ تشغيل وإيقاف تشغيل السماعة

- اضغط على زر الرد/الإلغاء لتشغيل سماعتك.
- اضغط واستمر في الضغط على زر الرد/الإلغاء لإيقاف تشغيل سماعتك.

٣ إقران السماعة مع الهاتف

يجب قبل استخدام سماعة Jabra JX10، أن تقرنها مع هاتفك المحمول.

1. ضبط السماعة في وضع الاقتران
 - تأكد من تشغيل السماعة.
 - اضغط زر الاقتران المعلم بعلامة 

2. اضغط هاتفك المزود بتقنية Bluetooth من أجل "استكشاف" سماعة Jabra JX10

اتبع دليل إرشادات الهاتف الخاص بك. وفي العادة، تشمل الخطوات على الذهاب إلى قائمة "الإعدادات" أو "التوصيل" أو "Bluetooth" الموجودة بالهاتف ثم خذ خيار "استكشاف" أو "إضافة" جهاز Bluetooth. (انظر المثال المأخوذ من هاتف محمول عادي في شكل ١٥)

3. سيغير هاتفك على سماعة Jabra JX10

وسيبدأ عما إذا كنت تريد إقرانها به. قم بالموافقة بالضغط على "نعم" أو "موافق" على الهاتف ثم التأكيد بإدخال المفتاح السري أو PIN = 0000 (٤ أصفار).
سيقوم هاتفك بتأكيد انتهاء الاقتران. في حالة عدم نجاح الاقتران، كرر الخطوات من ١ إلى ٣.

٤ قم بارتدائها كيفما تحب

السماعة Jabra JX10 مجهزة لارتدائها على أذنك اليمنى. فإذا كنت تفضل اليسرى، ارفع خطاف الأذن برفق وأدره ليتناسب الأذن اليسرى. انظر الشكل ٣.

للحصول على الأداء الأمثل، ارتد سماعة Jabra JX10 وهاتفك المحمول على نفس الجانب من الجسم أو قبالتة. وبصفة عامة، سوف تحصل على أفضل أداء في حالة عدم وجود عوائق بين السماعة والهاتف المحمول.

٥ كيفية...

الرد على مكالمة

- انقر زر الرد/الإلغاء على سماعتك للرد على المكالمة.

إنهاء مكالمة

- انقر زر الرد/الإلغاء لإنهاء مكالمة نشطة.

إجراء مكالمة

- عندما تجري مكالمة من هاتفك المحمول، سيتم (وفقاً لإعدادات الهاتف) تحويل المكالمة تلقائياً إلى سماعتك، إذا كان هاتفك لا يدعم هذه الميزة. انقر زر الرد/الإلغاء على سماعة Jabra JX10 لتلقي المكالمة على السماعة.

رفض المكالمة*

- اضغط زر الرد/الإلغاء عند رنين الهاتف لرفض مكالمة واردة. تبعاً لإعدادات هاتفك، سيتم تحويل الشخص المتصل إلى بريدك الصوتي. أو سيسمع إشارة مشغول.

تنشيط الاتصال الصوتي*

- انقر زر الرد/الإلغاء للحصول على أفضل النتائج، سجل رمز الاتصال الصوتي من خلال السماعة. يرجى مراجعة دليل المستخدم الخاص بهاتفك، لمزيد من المعلومات حول استخدام هذه الميزة.

إعادة طلب الرقم الأخير*

- اضغط زر الرد/الإلغاء.

ضبط الصوت والحجم

- اضغط زر رفع أو خفض الحجم (٥ -) لضبط حجم الصوت. Show fig.

خاصية انتظار المكالمة ووضع المكالمة في وضع الانتظار*

تتيح لك هذه الخاصية وضع مكالمة في وضع الانتظار أثناء المحادثة، والرد على المكالمة منظرية.

- اضغط زر الرد/الإلغاء مرة واحدة لوضع المكالمة النشطة في وضع الانتظار والرد على المكالمة المنتظرة.
- اضغط زر الرد/الإلغاء للتبديل بين المكالمتين.
- انقر زر الرد/الإلغاء لإنهاء المحادثة النشطة.

- الوظائف المعلمة بالعلامة * تتوقف على مدى دعم هاتفك لهذه الميزات. يرجى الرجوع إلى دليل المستخدم الخاص بهاتفك للحصول على مزيد من المعلومات.

شكراً لكم

شكراً لافتنانكم سماعة الرأس جيرا JX10 بلوتوث®. آمليين أن تستمتعوا باستخدامها. يبين كتيب التعليمات هذا كيفية البدء والاستعداد لاستخدام سماعة الرأس بأفضل ما يمكن.

! تذكروا أنه أثناء القيادة فالأولوية للطريق وليس للمكالمة.

يمكن لاستعمال الهاتف النقال أثناء قيادة السيارة أن يشتت انتباهكم ويؤدي من احتمالات وقوع حادث. إذا تطلب ظروف القيادة (مثال طقس سيء، ازدحام مروري، وجود أطفال في السيارة، أحوال طريق صعبة)، اخرجوا من الطريق وأوقفوا السيارة قبل طلب الاتصالات أو الرد عليها. كذلك، حاولوا أن تجعلوا المحادثات قصيرة ولا تقوموا بكتابة ملاحظات أو قراءة مستندات.

قودوا دائماً بأمان واتبعوا القوانين المحلية.

حول Jabra JX10

1. ضوء اللمبة (LED)
- الضوء الأزرق يبين وضع (الاقتران، أو النشط، أو الاستعداد للتشغيل)
- الضوء الأحمر/الأخضر يبين مستوى شحن البطارية (انخفاض الشحنة، أو جاري الشحن، أو مشحونة)
2. رفع حجم الصوت (+)، خفض حجم الصوت (-)
3. مقبض الشحن
4. زر الاقتران - اضغط لوضع السماعة في وضع الاقتران
5. زر الرد/الإنتهاء
- اضغط لتشغيل السماعة (ظهور الوميض الأزرق المفاجئ يعني النجاح في التشغيل)
- اضغط واستمر في الضغط لإيقاف تشغيل السماعة (ظهور الوميض الأزرق المفاجئ يعني النجاح في إيقاف التشغيل)
- انقر للرد على المكالمة أو إنتهاؤها

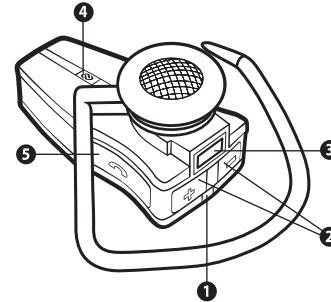

ما الذي يمكن لسماعتك أن تقوم به

تتيح لك سماعة Jabra JX10 أن تقوم بكل ما يلي (يتوقف ذلك على دعم هاتفك لتلك الوظائف):

- الرد على المكالمات
- إنهاء المكالمات
- رفض المكالمات
- الاتصال الصوتي
- إعادة الاتصال بأخر رقم
- انتظار المكالمات
- وضع المكالمات في وضع الانتظار

المواصفات

- زمن محادثة لمدة ٦ ساعات وزمن استعداد لمدة ٢٠٠ ساعات
- بطارية قابلة لإعادة الشحن مع خيار الشحن من مصدر طاقة تيار متردد، أو جهاز كمبيوتر عبر كبل USB، أو شاحن سطح المكتب، أو شاحن السيارة (غير مُضمن)
- الوزن ٩ جراماً
- نطاق التشغيل يصل إلى ١٠ أمتار (٣٣ قدماً تقريباً)
- خواص Bluetooth للتحدث بالسماعة والتحدث من بعيد (التحدث الحر بدون استخدام اليدين)
- مواصفات Bluetooth (انظر **مسرد المصطلحات**) الإصدار ١.٢

الشروع في الاستخدام

تتميز سماعة Jabra JX10 بسهولة الاستخدام. يؤدي زر الرد/الإنتهاء الموجود على السماعة وظائف مختلفة تبعاً لطول مدة الضغط عليه.

| بيانات: | مدة الضغط: |
|----------------------|------------------|
| انقر | اضغط لمدة قصيرة |
| اضغط | تقريباً: ١ ثانية |
| اضغط واستمر في الضغط | تقريباً: ٥ ثوانٍ |

شحن السماعة

تأكد من شحن سماعة Jabra JX10 بالكامل قبل البدء في استخدامها. استعمل مهايئ التيار المتردد للشحن من مأخذ التيار، أو اشحنها مباشرة من الكمبيوتر الشخصي بواسطة كبل USB المتوفر. قم بتوصيل سماعتك كما هو مبين في الشكل ٢. عندما تضئ اللمبة بالضوء الأحمر الثابت، فإن ذلك يعني أن سماعتك يجري شحنها. عندما تضئ اللمبة باللون الأخضر، فإن ذلك يعني أنها مشحونة بالكامل.

الشحن من حامل سطح مكتبك

قم بتوصيل كبل USB/مهايئ طاقة التيار المتردد إلى حامل سطح المكتب. ضع JX10 في حامل السماعة كما هو مبين في الشكل رقم ٣.